

ACCESS3
452 10.11

SFA



SANI ACCESS 3

FR NOTICE D'INSTALLATION

UK INSTALLATION INSTRUCTIONS

DE INSTALLATIONSHINWEISE

IT STRUZIONI PER L'INSTALLAZIONE

ES MANUAL DE INSTALACIÓN

PT MANUAL DE INSTALAÇÃO

NL INSTALLATIE VOORSCHRIFTEN

SV INSTALLATIONSANVISNING

DK INSTALLATIONSVEJLEDNING

NO INSTALLASJONSANVISING

FI ASENNUSOHJEET

HU FELSZERELÉSI ÉS KEZELÉSI ÚTMUTATÓ

PL INSTRUKCJA INSTALACJI

RU ИНСТРУКЦИЯ ПО МОНТАЖУ И ЭКСПЛУАТАЦИИ

RO MANUAL DE INSTALARE

CZ NÁVOD K INSTALACI A POUŽÍVÁNÍ

TR KURULUM KILAVUZU

EL ΟΔΗΓΙΕΣ ΕΓΚΑΤΑΣΤΑΣΗΣ

CN 用户应保留安装指南以备用



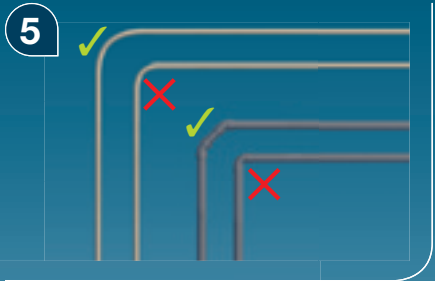
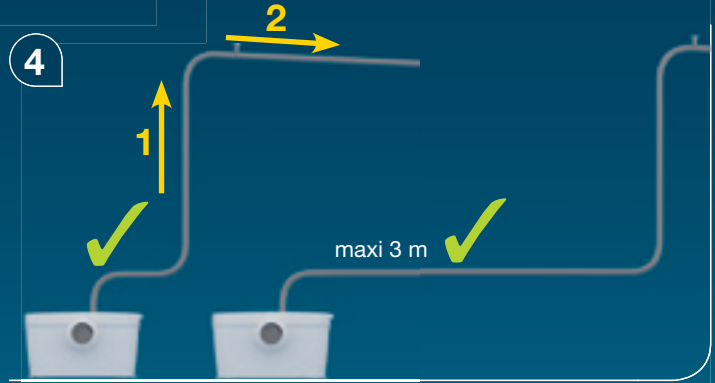
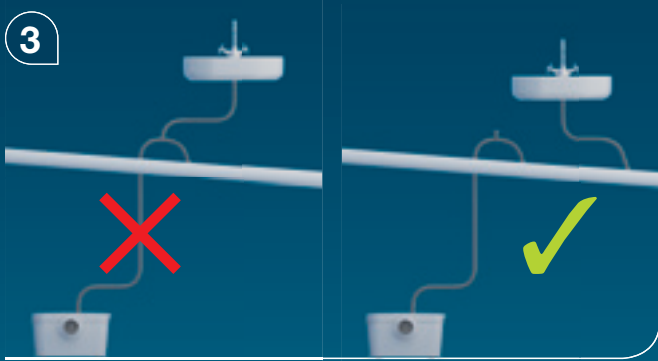
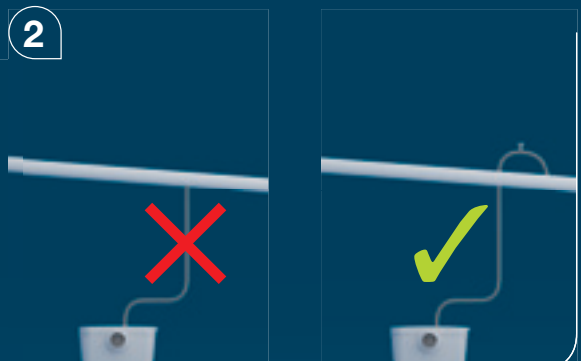
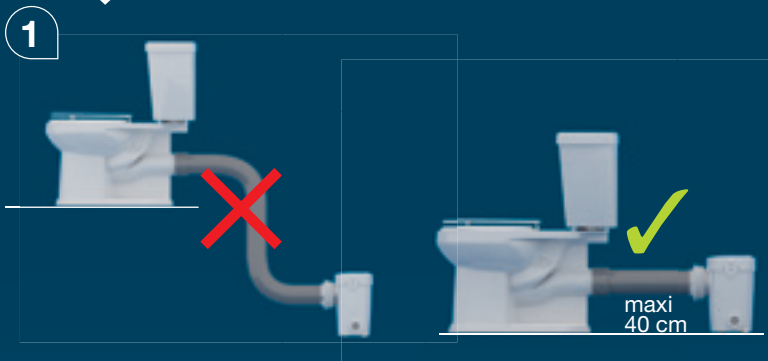
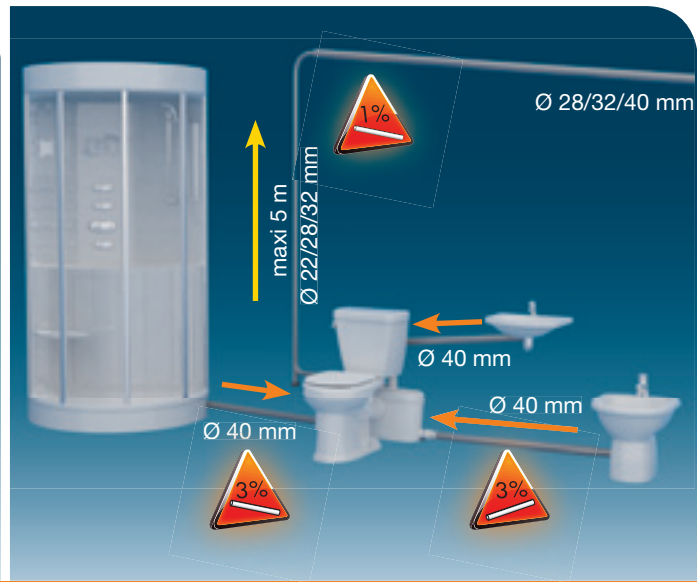

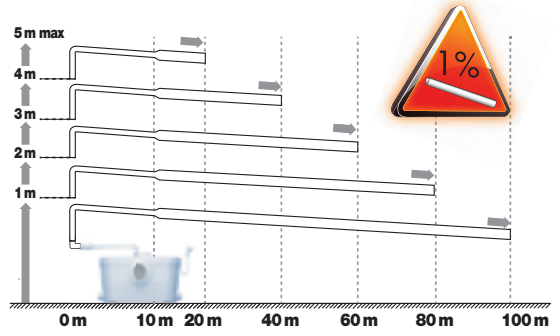
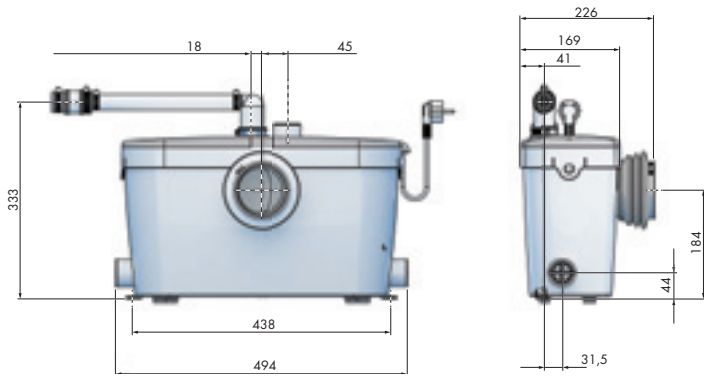

SANIACCESS3 - EN12050-3

P30

220-240V - 50Hz - 400 W

IP44 - 1,9A - \oplus - 6,4 kg

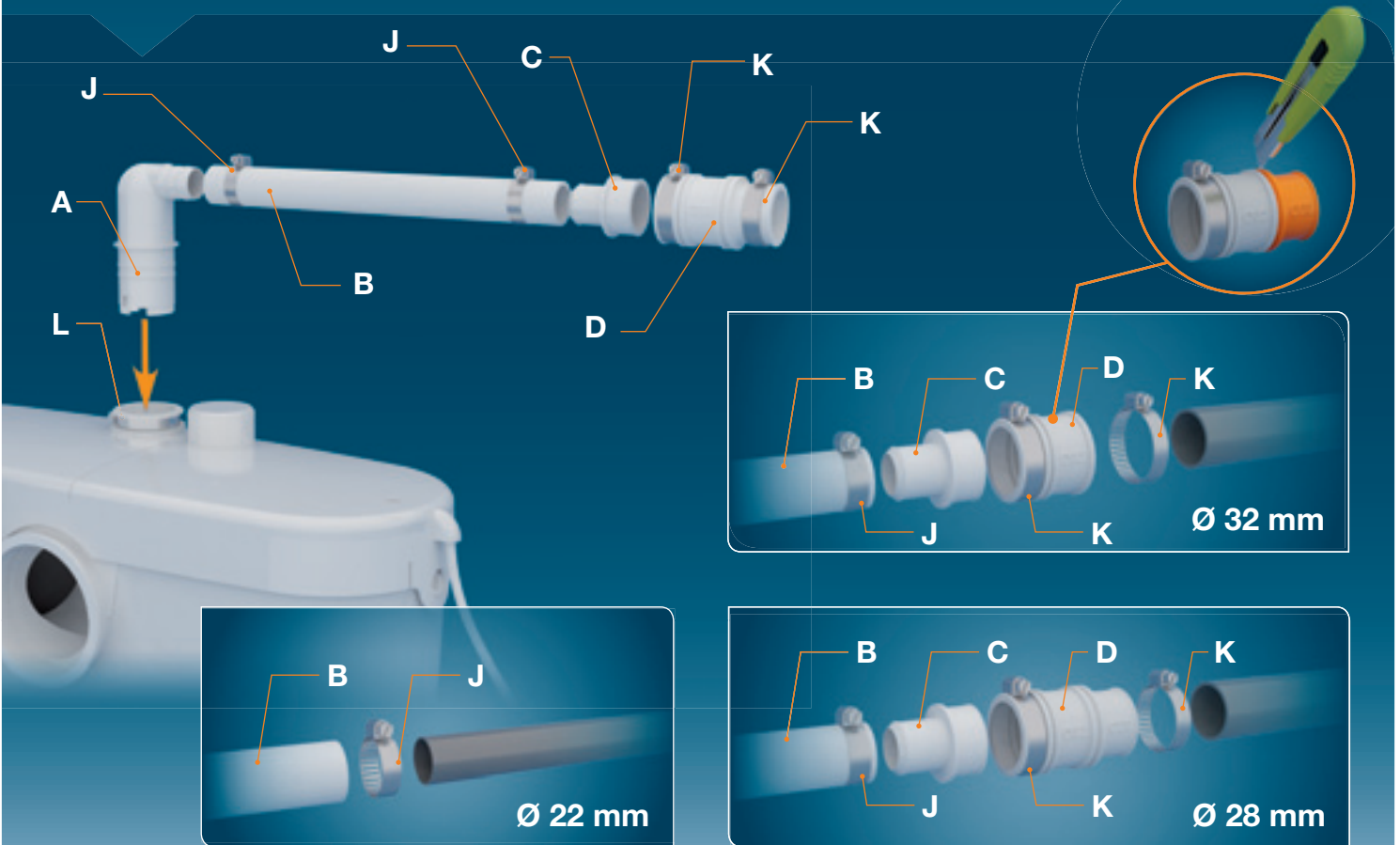
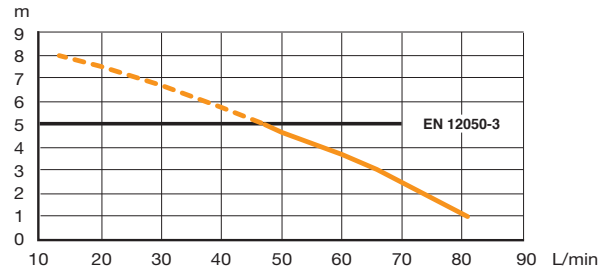

1

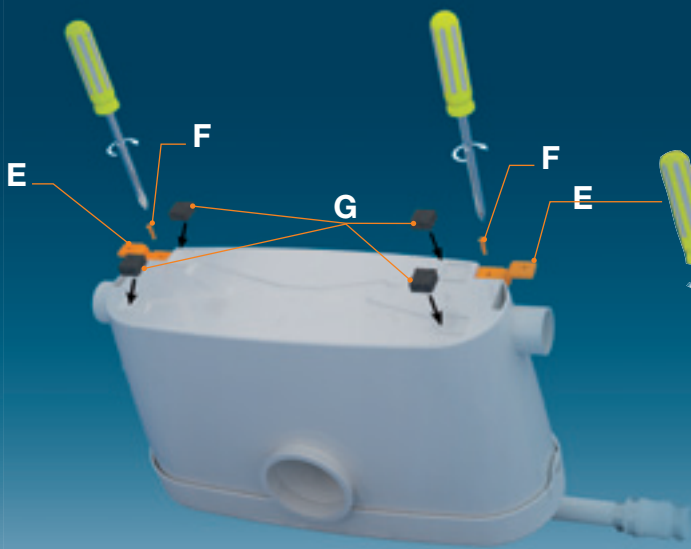

2



3

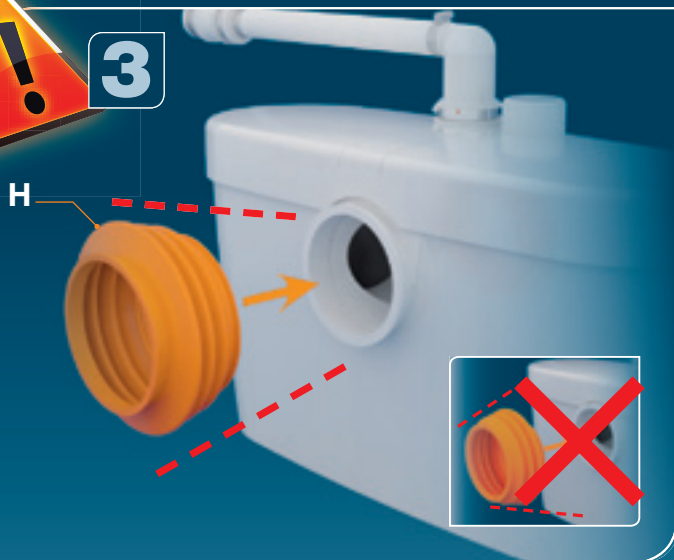

4

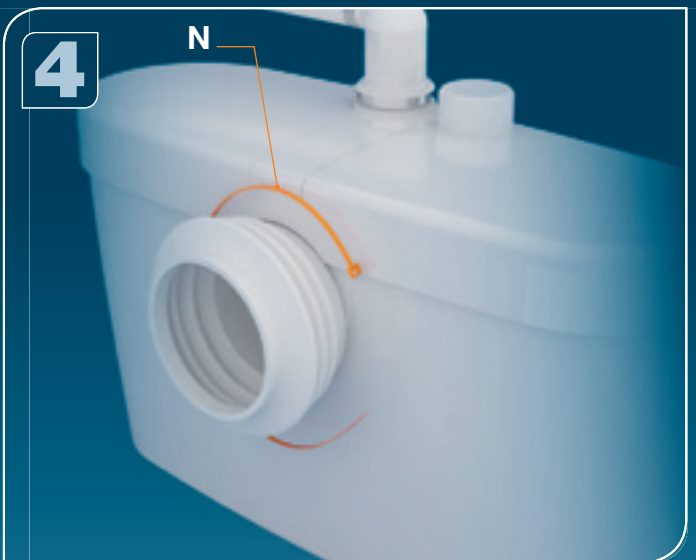

5



6

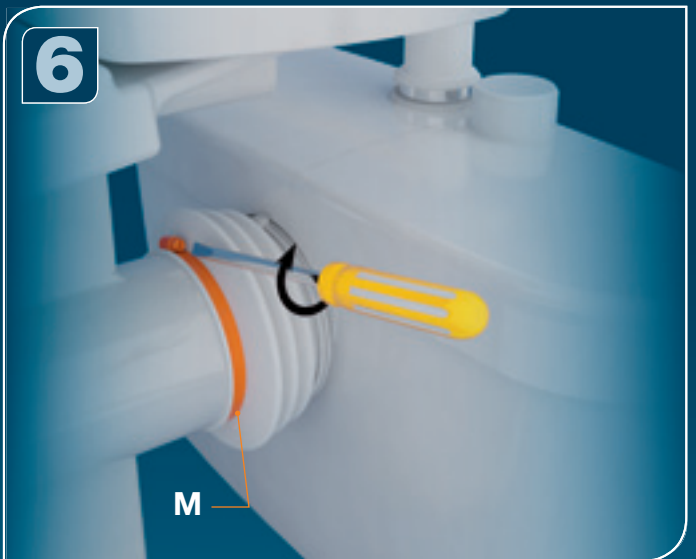

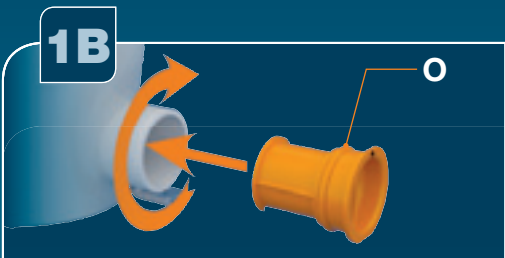
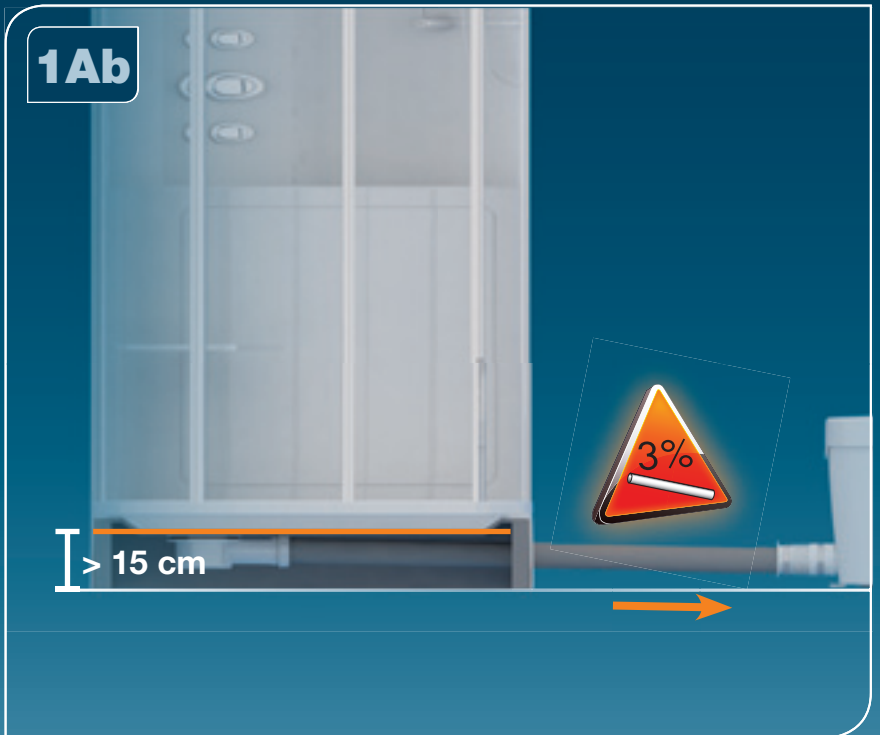
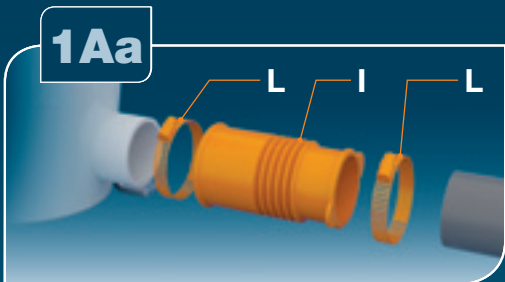
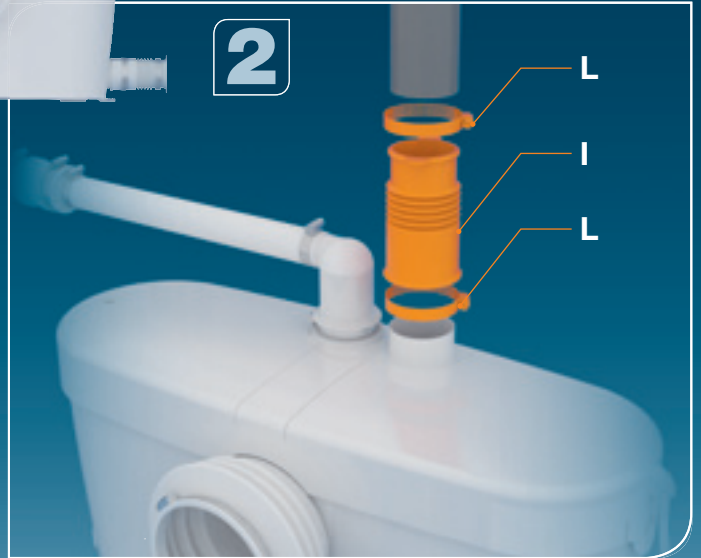
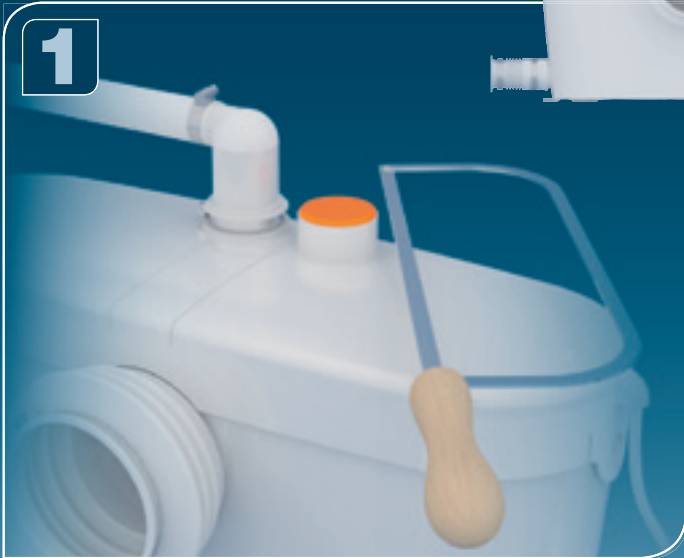
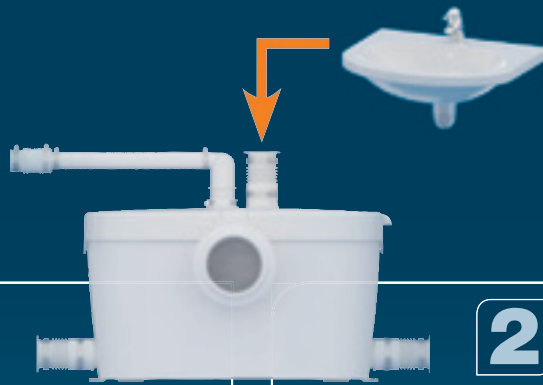



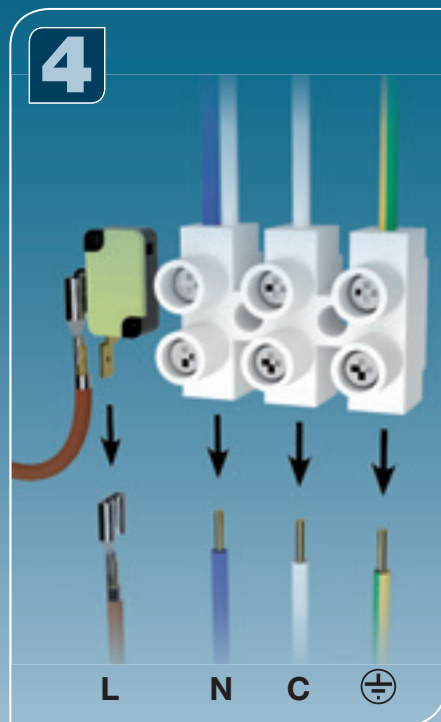

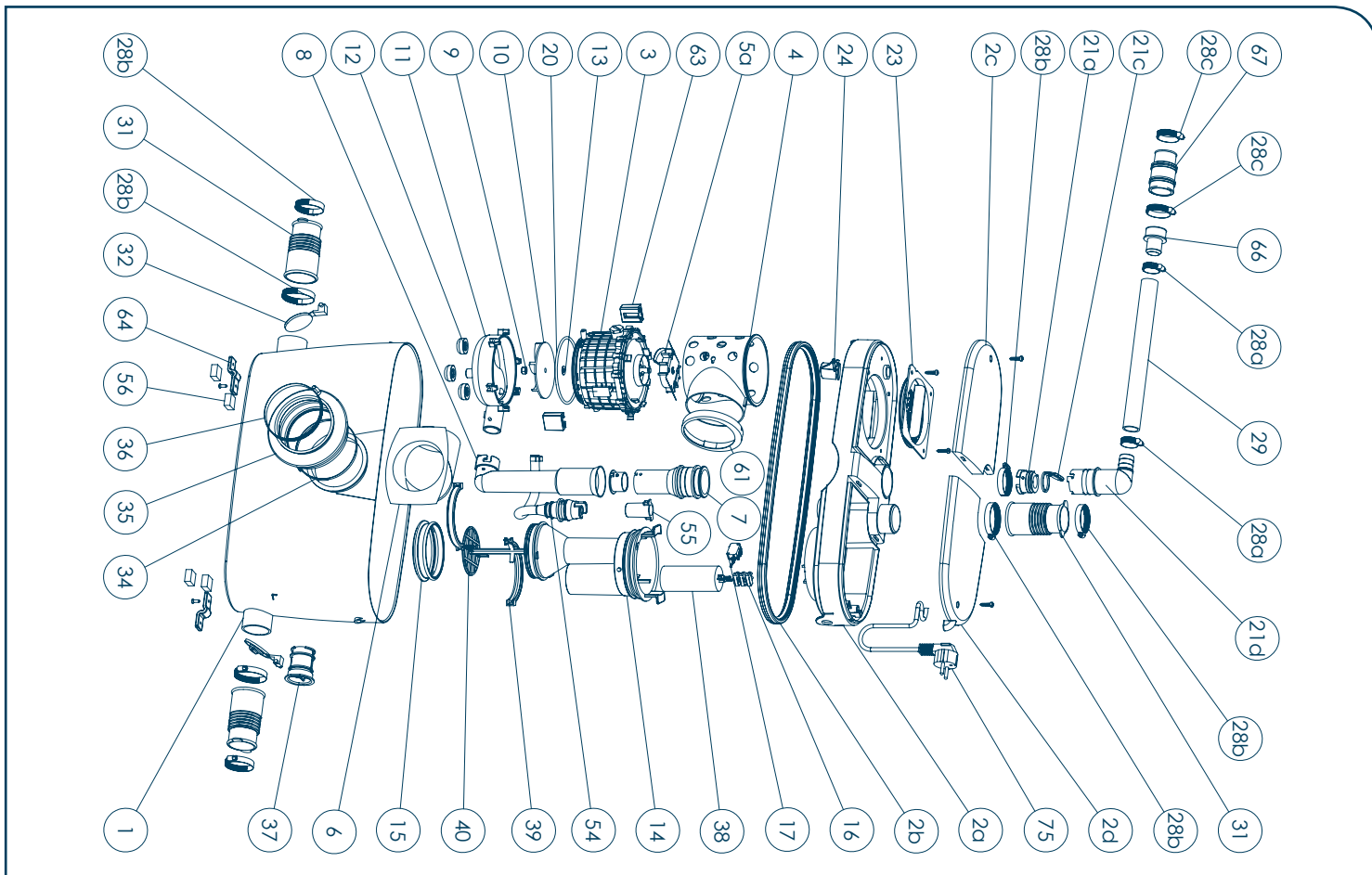

FRANCE

SOCIÉTÉ FRANÇAISE D'ASSAINISSEMENT

8, rue d'Aboukir - 75002 Paris
Tél. +33 1 44 82 39 00
Fax +33 1 44 82 39 01

UNITED KINGDOM

SANIFLO Ltd.,

Howard House, The Runway
South Ruislip Middx.,
HA4 6 SE
Tel. +44 208 842 0033/4040
Fax +44 208 842 1671

IRELAND

SANIRISH Ltd

IDA Industrial Estate
Edenderry - County Offaly
Tel. + 353 46 9733 102
Fax + 353 46 97 33 093

AUSTRALIA

SANIFLO AUSTRALIA

Unit 7, 15 Howleys Road,
Notting Hill - P.O. Box 5122
Pinewood Victoria 3149
Melbourne
Tel. +61 3 9543 3891
Fax +61 3 9543 6851

DEUTSCHLAND

SFA SANIBROY GmbH

Waldstr. 23 Geb. B5 - 63128 Dietzenbach
Tel. (060 74) 30928-0
Fax (060 74) 30928-90

ITALIA

SFA ITALIA spa

Via del Benessere, 9
27010 Sizzano (PV)
Tel. 03 82 61 81
Fax 03 82 61 8200

ESPAÑA

GRUPO SFA

C/ Vinyalets, 1 - P.I. Can Vinyalets
08130 Sta. - Perpètua de Mogoda -
Barcelona
Tel. +34 93 544 60 76
Fax +34 93 462 18 96

PORTUGAL

SFA Lda

Av 5 de Outubro, 10 -1° - 1050-056 Lisboa
Tel. +351 21 350 70 00
Fax +351 21 957 70 00

SUISSE SCHWEIZ SVIZZERA

SFA SANIBROY AB SWITZERLAND

Stettenstrasse 6 - CH-8954 Geroldswil
Tel. +41 44 748 17 44
Fax +41 44 748 17 43

BENELUX

SFA BENELUX B.V.

Voltaweg 4
6101 XK Echt
Tel. +31 475 487100
Fax +31 475 486515

SVERIGE

SANIFLO AB

BOX 797
S-191 27 Sollentuna
Tel. +08-404 15 30
Fax + 08-404 15 39

POLSKA

SFA POLAND

ul. Kolejowa 33
05-092 Łomianki/Warszawa
Tel. (+4822) 732 00 32
Fax (+4822) 751 35 16

РОССИЯ

SFA РОССИЯ

101000 Москва - Колпачный пер.
9а, ком. 103
Тел. (495) 258 29 51
факс (495) 258 29 51

ČESKÁ REPUBLIKA

SFA-SANIBROY, spol. s r.o.

Na Košince - 180 00 PRAHA 8 - Libeň
Tel : +420 266 712 855
Fax : +420 266 712 856

ROMANIA

SFA SANIFLO S.R.L.

Strada Leonard Nicolae, nr. 2A
Timișoara 300454
Tel. +40 256 245 092
Fax +40 256 245 029

TÜRKIYE

SFA SANIHYDRO LTD STI

Ortaklar Caddesi No:7 Ünal Apt. 2
34394 MECIDIYEKÖY - İSTANBUL
Tel : +90 212 275 30 88
Fax : +90 212 275 90 58

中国

升利保

宁波舒福安卫浴设备有限公司
宁波市鄞州区雅源南路480号(315153)
T. 0574 - 8817 1777
F. 0574 - 87281907

SERVICE HELPLINES

	TEL	FAX	TEL	FAX
France	N°Azur 0 810 05 90 02 <small>1 UT par appel</small>	03 44 94 46 19	Benelux	+31 475 487100
United Kingdom	08457 650011 (Call from a land line)	020 8842 1671	Sverige	08-744 15 18
Ireland	1850 23 24 25 (LOW CALL)	+ 353 46 97 33 093	Polska	(+4822) 732 00 33
Australia	+61 3 9543 3891	+61 3 9543 6851	Россия	(495) 258 29 51
Deutschland	0800 82 27 82 0	(060 74) 30928-90	Česká Republika	+420 266 712 855
Italia	0382 6181	+39 0382 618200	România	+40 256 245 092
España	+34 93 544 60 76	+34 93 462 18 96	Türkiye	+90 212 275 30 88
Portugal	+351 21 350 70 00	+351 21 957 70 00	中国	+0574 - 8817 1777
Suisse Schweiz Svizzera	+41 44 748 17 44	+41 44 748 17 43		

Service information : www.sfa.biz

BROY 2
10.11

SFA

SANI ACCESS

FR INFORMATIONS COMPLÉMENTAIRES IMPORTANTES

UK IMPORTANT ADDITIONAL INFORMATIONS

DE WICHTIGE ZUSÄTZLICHE INFORMATIONEN

IT INFORMAZIONI AGGIUNTIVE IMPORTANTI

ES INFORMACIÓN COMPLEMENTARIA IMPORTANTE

PT INFORMAÇÕES COMPLEMENTARES IMPORTANTES

NL BELANGRIJKE EXTRA INFORMATIE

SV ANNAN VIKTIG INFORMATION

DK VIGTIGE SUPPLERENDE OPLYSNINGER

NO VIKTIG TILLEGGSINFORMASJON

FI TÄRKEITÄ LISÄTIETOJA

HU FONTOS KIEGÉSZÍTŐ INFORMÁCIÓK

PL WAŻNE INFORMACJE DODATKOWE

RU ВАЖНАЯ ДОПОЛНИТЕЛЬНАЯ ИНФОРМАЦИЯ

RO INFORMAȚII SUPLIMENTARE IMPORTANTE

CZ DŮLEŽITÉ DOPLŇUJÍCÍ INFORMACE

TR ÖNEMLİ EK BİLGİLER

EL ΣΗΜΑΝΤΙΚΕΣ ΣΥΜΠΛΗΡΩΜΑΤΙΚΕΣ ΠΛΗΡΟΦΟΡΙΕΣ

CN 重要补充信息

FR	INFORMATIONS COMPLÉMENTAIRES IMPORTANTES	p. 4
UK	IMPORTANT ADDITIONAL INFORMATION	p. 5
DE	WICHTIGE ZUSÄTZLICHE INFORMATIONEN	p. 6
IT	INFORMAZIONI AGGIUNTIVE IMPORTANTI	p. 7
ES	INFORMACIÓN COMPLEMENTARIA IMPORTANTE	p. 8
PT	INFORMAÇÕES COMPLEMENTARES IMPORTANTES	p. 9
NL	BELANGRIJKE EXTRA INFORMATIE	p. 10
SV	ANNAN VIKTIG INFORMATION	p. 11
DK	VIGTIGE SUPPLERENDE OPLYSNINGER	p. 12
NO	VIKTIG TILLEGGSINFORMASJON	p. 13
FI	TÄRKEITÄ LISÄTIETOJA	p. 14
HU	FONTOS KIEGÉSZÍTŐ INFORMÁCIÓK	p. 15
PL	WAŻNE INFORMACJE DODATKOWE	p. 16
RU	ВАЖНАЯ ДОПОЛНИТЕЛЬНАЯ ИНФОРМАЦИЯ	p. 17
RO	INFORMAȚII SUPPLEMENTARE IMPORTANTE	p. 18
CZ	DŮLEŽITÉ DOPLŇUJÍCÍ INFORMACE	p. 19
TR	ÖNEMLI EK BILGILER	p. 20
EL	ΣΗΜΑΝΤΙΚΕΣ ΣΥΜΠΛΗΡΩΜΑΤΙΚΕΣ ΠΛΗΡΟΦΟΡΙΕΣ	p. 21
CN	重要补充信息	p. 22

1 AVERTISSEMENT

Ce broyeur est un appareil développé conformément aux règles de l'art et soumis à un contrôle qualité permanent dans une usine certifiée ISO 9001 version 2000 par l'AFAQ. Il bénéficie d'un haut niveau de performance, de sécurité et de fiabilité dans la mesure où toutes les règles d'installation et d'entretien décrites dans cette notice sont scrupuleusement respectées.

 Cet appareil n'est pas destiné aux personnes (y compris les enfants) dont les capacités physiques, sensorielles ou mentales sont limitées, ou auxquelles l'expérience et les connaissances font défaut, excepté si elles sont sous surveillance et reçoivent les instructions nécessaires pour utiliser l'appareil, avec l'aide d'une personne responsable de leur sécurité. Surveiller les enfants et veiller à ce qu'ils ne jouent pas avec l'appareil.

2 APPLICATIONS

Cet appareil est une station de relevage compacte conçue pour évacuer les eaux usées domestiques.

3 INSTALLATION

Le broyeur doit se trouver dans la même pièce que le WC et que les autres installations sanitaires éventuellement raccordées. L'appareil doit être d'accès aisé pour le contrôle et la maintenance.

L'installation et le fonctionnement de votre appareil doivent respecter les réglementations locales et la norme EN 12056-4.

RACCORDEMENT ÉLECTRIQUE

 **N'effectuer le branchement électrique qu'une fois les raccordements définitifs terminés.**

L'installation électrique doit être réalisée par un professionnel qualifié en électrotechnique.

L'appareil doit être placé de façon telle que la fiche de prise de courant soit accessible.

Le circuit d'alimentation de l'appareil doit être relié à la terre (classe I) et protégé par un disjoncteur différentiel haute sensibilité (30mA).

Le raccordement doit servir exclusivement à l'alimentation de l'appareil.

Réglementation

Veillez à respecter les dispositions de la norme en vigueur dans le pays d'utilisation (France : NF C 15-100) concernant les volumes de protection d'une salle de bains.

Cet appareil répond à la norme EN 12050-3 et aux normes Européennes sur la sécurité électrique et la compatibilité électromagnétique.

4 MISE EN SERVICE

Une fois les raccordements hydrauliques et électriques effectués, actionner plusieurs fois la chasse d'eau. Le passage cuvette doit être étanche.

Vérifier de même, l'étanchéité des raccordements avec les autres appareils sanitaires : lave-mains, douche, bidet, lavabo.

5 MAINTENANCE

ATTENTION !!!

En cas d'absence prolongée, il est impératif de couper l'alimentation générale en eau de la maison.

NETTOYAGE/DÉTARTRAGE

Pour détartrer et nettoyer le broyeur et la cuvette, utiliser régulièrement un détartrant adapté comme le détartrant spécial SANIBROYEUR de SFA, qui est conçu pour enlever le tartre tout en respectant les organes internes de votre appareil.

6 INTERVENTIONS ÉVENTUELLES

Pour aider au diagnostic et à la résolution d'anomalie, reportez-vous à la liste ci-après.

TOUTE OUVERTURE DE L'APPAREIL NE PEUT ÊTRE EFFECTUÉE QUE PAR UN DÉPANNÉUR AGRÉÉ.



DANS TOUS LES CAS, DÉBRANCHER LA PRISE ÉLECTRIQUE DU BROYEUR

ANOMALIE CONSTATÉE	CAUSES PROBABLES	REMÈDES
<ul style="list-style-type: none"> Le moteur ne démarre pas 	<ul style="list-style-type: none"> Appareil non branché Alimentation électrique défectueuse Problème moteur ou système de commande 	<ul style="list-style-type: none"> Brancher l'appareil. Vérifier l'alimentation électrique Consulter un dépanneur agréé
<ul style="list-style-type: none"> Le moteur tourne avec un bruit de crécelle ou bourdonne et ne tourne pas 	<ul style="list-style-type: none"> Moteur bloqué par un corps étranger Problème moteur ou système de commande 	<ul style="list-style-type: none"> Enlever le corps étranger Si non, consulter un dépanneur agréé
<ul style="list-style-type: none"> L'appareil se remet en marche par intermittence 	<ul style="list-style-type: none"> Les appareils sanitaires raccordés fuient Le clapet anti-retour fuit 	<ul style="list-style-type: none"> Contrôler l'installation en amont Nettoyer ou changer le clapet anti-retour
<ul style="list-style-type: none"> Le moteur tourne correctement mais ne s'arrête plus ou tourne très longtemps 	<ul style="list-style-type: none"> La hauteur ou longueur d'évacuation est trop importante ou trop de coudes (perte de charge) Problème hydraulique, colmatage 	<ul style="list-style-type: none"> Revoir l'installation Si non, consulter un dépanneur agréé
<ul style="list-style-type: none"> L'appareil s'arrête 	<ul style="list-style-type: none"> L'appareil a fonctionné pendant trop longtemps (coupure thermique de sécurité) 	<ul style="list-style-type: none"> Attendre le réenclenchement. Faites appel à un dépanneur agréé si nécessaire
<ul style="list-style-type: none"> Le moteur tourne par à-coups et l'eau descend lentement dans la cuvette 	<ul style="list-style-type: none"> Évent du couvercle est bouché Problème moteur 	<ul style="list-style-type: none"> Déboucher le trou d'évent Si non, consulter un dépanneur agréé
<ul style="list-style-type: none"> Retour d'eau trouble dans la douche (appareils avec entrées latérales) 	<ul style="list-style-type: none"> Douche installée trop bas par rapport au broyeur Battants d'entrées latérales colmatés 	<ul style="list-style-type: none"> Revoir l'installation Nettoyer les battants Si non, consulter un dépanneur agréé

7 CONDITIONS DE GARANTIE

L'appareil est garanti deux ans à compter de sa date d'achat sous réserve d'une installation et d'une utilisation conformes à la présente notice.

1 DESCRIPTION

This macerator is manufactured in a factory which is quality certified to ISO 9001(2000) accredited by AFAQ. Installed and used correctly, the unit will give consistent and reliable service.

 This device is not designed for persons (including children) with limited physical, sensory or mental abilities, or those with minimal experience and knowledge, unless they are monitored and are given the necessary instructions for using the device, with the help of a person responsible for their safety. Monitor children and make sure they do not play with the device.

2 APPLICATIONS

This appliance is a compact lifting station designed to evacuate sewage from private dwellings.

3 INSTALLATION

The unit should be accessible for possible service.

The fitting and working of your appliance must meet local regulations and the EN 12056-4 standard.

CONNECTION TO THE ELECTRICAL SUPPLY

 **The electrical installation should be carried by a qualified person.**

The unit should be connected to a fully earthed electrical supply. All wiring must conform to BS7671, 1992 requirements for electrical installations. The unit requires a 220/240V single phase AC 50 Hz supply (UK specification).

Do not connect the unit to a conventional plug and socket. **It must be wired into a fused, unswitched, fixed wiring connector fitted with a 5 amp fuse.**

The wires in the mains lead are coloured in accordance with the following code:
Brown - Live
Blue - Neutral
Green/Yellow - Earth

Warning: Ensure the electricity is turned OFF at the main switch board before wiring to connector. All work on cable, pressure chamber and motor should only be carried out by a qualified Saniflo servicing agent, as special tools are required.

This appliance conforms to EN 12050-3 and the European standards concerning electrical safety and electromagnetic compatibility.

4 COMMISSIONING THE UNIT

Once electrical and plumbing connections have been made, flush the

WC checking that all seals, and connections are watertight. Check both the discharge pipework from the unit and the other sanitary appliances connections.

5 MAINTENANCE

WARNING !!! If away for a long period, we recommend that you turn off the water supply to the WC served by the unit.

CARE OF YOUR UNIT

In order to remove scale and clean the macerator and the bowl, use a household descaler (like SANIFLO Descaler).

6 FAULT FINDING / REMEDIES

If the problem cannot be easily remedied in this way, please call our Service organisation.

ALL WORK INVOLVING DISMANTLING OF THE APPLIANCE MUST BE CARRIED OUT BY AN APPROVED REPAIR AGENT



IN ALL CASES, YOU MUST DISCONNECT THE MACERATOR FROM THE POWER SUPPLY

SYMPTOMS	PROBABLE CAUSES	REMEDIES
<ul style="list-style-type: none"> The motor does not activate 	<ul style="list-style-type: none"> The electrical power supply is not active The electrical power supply is defective The motor or the control system is defective 	<ul style="list-style-type: none"> Restore the electrical supply Check the electrical power supply Otherwise, ask an approved repair agent to intervene
<ul style="list-style-type: none"> The motor emits a rattling or crunching sound, hums, but does not run 	<ul style="list-style-type: none"> Foreign object into the box Problem with the motor or the control system 	<ul style="list-style-type: none"> Remove the foreign body Otherwise, ask an approved repair agent to intervene
<ul style="list-style-type: none"> The motor intermittently activates 	<ul style="list-style-type: none"> The connected sanitary devices are leaking The non-return valve is faulty 	<ul style="list-style-type: none"> Check the installation upstream Clean or replace the non-return valve
<ul style="list-style-type: none"> The motor operates normally, but continues to run for a long time 	<ul style="list-style-type: none"> The length or height of the installation is over the specification, or there are too many bends/elbows The pump cover plate is occluded 	<ul style="list-style-type: none"> Check the installation Otherwise, ask an approved repair agent to intervene
<ul style="list-style-type: none"> The unit stops 	<ul style="list-style-type: none"> The unit has been running for too long (thermal cut-out) 	<ul style="list-style-type: none"> Wait for reset, then ask an approved repair agent to intervene
<ul style="list-style-type: none"> Motor is surging and water in the WC pan goes down very slowly 	<ul style="list-style-type: none"> The air dispenser is clogged up Problem with motor 	<ul style="list-style-type: none"> Clear the air dispenser hole Otherwise, ask an approved repair agent to intervene
<ul style="list-style-type: none"> Cloudy water comes up into the shower basin (units with side inlets) 	<ul style="list-style-type: none"> Shower installed too low as compared with the macerator unit Hinged side inlet discs clogged up 	<ul style="list-style-type: none"> Check the installation Clean the hinged discs Otherwise, ask an approved repair agent to intervene

7 GUARANTEE

2 years guarantee as from its date of purchase subject to correct installation and correct use.

1 WARNUNG

Diese Kompakthebeanlage ist ein Gerät das in einem, vom AFAQ ISO 9001 Version 2000 zertifizierten Werk fachgerecht entwickelt wurde und einer ständigen Qualitätskontrolle unterzogen wird. Es verfügt über ein hohes Niveau bezüglich Leistung, Sicherheit und Zuverlässigkeit unter der Voraussetzung, dass die nachfolgenden Installations- und Wartungsanweisungen befolgt werden.

 Dieses Gerät ist nicht dafür bestimmt, durch Personen (einschließlich Kinder) mit eingeschränkten physischen, sensorischen oder geistigen Fähigkeiten oder mangels Erfahrungen und/oder mangels Wissen benutzt zu werden, es sei denn, sie werden durch eine für ihre Sicherheit verantwortliche Person beaufsichtigt oder erhalten von ihr eine Anweisung, wie das Gerät zu benutzen ist. Kinder sind zu beaufsichtigen und darauf achten, dass sie nicht mit dem Gerät spielen.

2 ANWENDUNGEN

Dieses Gerät ist eine Kleinhebeanlage zur begrenzten Verwendung nach DIN EN 12050-3, zur Entsorgung von fäkalienhaltigen Abwasser im privaten Bereich.

3 MONTAGE

Die Kleinhebeanlage darf nur unmittelbar an ein WC angeschlossen werden und muss sich zusammen mit den zu entsorgenden Sanitär-objekten im gleichen Raum befinden. Das maximale Anschlussbild von WC, Waschtisch und Dusche/Bidet darf nicht überschritten werden. Das Gerät muss zu Prüfungs- und Wartungszwecken leicht zugänglich sein.

Die Montage und der Betrieb Ihres Geräts müssen den lokalen Bestimmungen und der Norm EN 12056-4/EN 12050-3 entsprechen.

ELEKTROINSTALLATION

 Den elektrischen Anschluss erst vornehmen, wenn die Wasseranschlüsse komplett durchgeführt sind.

Die elektrischen Installationen müssen von einem Elektrotechniker realisiert werden. Das Gerät muss so angebracht werden, dass die Steckdose zugänglich ist.

Die Stromzufuhr des Geräts muss geerdet (Klasse I) und durch einen hochsensiblen Leitungsschutzschalter (FI-Schutzschalter) (30 mA) geschützt sein. Der Anschluss muss ausschließlich der Stromzufuhr des Geräts dienen.

Bestimmungen: Bitte beachten Sie die Verfügungen der im Benutzungsland geltenden Normen (Deutschland DIN VDE 0100) betreffend den Schutzbereich von Feucht- und Nassräumen.

Dieses Gerät entspricht der Norm EN 12050-3 und den europäischen Normen zur elektrischen Sicherheit und zur elektromagnetischen Kompatibilität.

4 INBETRIEBNAHME

Nach Anschluss an die Wasser- und Stromversorgung mehrmals die Toilettenspülung betätigen. Der Abfluss der Toilettenschüssel muss dicht sein.

Ebenfalls die Dichtigkeit der Anschlüsse an die anderen Sanitärgeräte überprüfen:

Handwaschbecken, Dusche, Bidet, Waschbecken.

5 WARTUNG

Das Gerät ist einmal jährlich einer Wartung bzw. Reinigung zu unterziehen.

ACHTUNG !!! Bei längerer Abwesenheit ist es unbedingt notwendig, die Hauptwasserleitung des Hauses zu schließen.

REINIGUNG/ENTKALKER

Um die Kompakthebeanlage und die Toilettenschüssel zu reinigen und zu entkalken, muss regelmäßig ein geeigneter Entkalker von SFA benutzt werden, der darauf ausgelegt ist, den Kalk zu entfernen, wobei die inneren Teile des Geräts geschont bleiben.

6 EVENTUELLE EINGRIFFE

Um bei der Diagnose und Fehlerbehebung zu helfen, siehe bitte nachstehende Liste.

DAS GERÄT DARF NUR DURCH EINEN BERECHTIGTEN KUNDENDIENST-FACHMANN GEÖFFNET WERDEN:



AUF JEDEN FALL DEN NETZSTECKER DER KOMPAKTHEBEANLAGE AUSZIEHEN

FESTGESTELLTE FEHLFUNKTION	MÖGLICHE URSACHEN	ABHILFEN
<ul style="list-style-type: none"> Der Motor startet nicht. 	<ul style="list-style-type: none"> Gerät nicht angesteckt Stromspeisung defekt Problem am Motor oder Bediensystem 	<ul style="list-style-type: none"> Gerät einstecken Die Stromspeisung überprüfen Ansonsten, sich an einen zugelassenen Kundendienst-fachmann wenden
<ul style="list-style-type: none"> Der Motor gibt beim Laufen ein schnarrendes Geräusch ab oder brummt und läuft nicht 	<ul style="list-style-type: none"> Motor durch einen Fremdkörper blockiert Problem am Motor oder Bediensystem 	<ul style="list-style-type: none"> Den Fremdkörper entfernen Ansonsten, sich an einen zugelassenen Kundendienst-fachmann wenden
<ul style="list-style-type: none"> Das Gerät funktioniert mit Unterbrechungen 	<ul style="list-style-type: none"> Die angeschlossenen Sanitärgeräte sind undicht Die Rückschlagklappe ist undicht 	<ul style="list-style-type: none"> Die vortaufende Montage überprüfen Die Rückschlagklappe reinigen oder austauschen
<ul style="list-style-type: none"> Der Motor läuft korrekt, hält jedoch nicht mehr an oder läuft sehr lange 	<ul style="list-style-type: none"> Die Abflusshöhe oder –länge ist zu groß oder zu viele Winkelstücke (Druckverlust) Hydraulikproblem, Verstopfung 	<ul style="list-style-type: none"> Montage überprüfen Ansonsten, sich an einen zugelassenen Kundendienst-fachmann wenden
<ul style="list-style-type: none"> Das Gerät schaltet sich aus 	<ul style="list-style-type: none"> Das Gerät funktioniert über einen zu langen Zeitraum (Wärmesicherung) 	<ul style="list-style-type: none"> Das Wiedereinschalten abwarten, dann sich gegebenenfalls an einen zugelassenen Kundendienst-fachmann wenden
<ul style="list-style-type: none"> Der Motor läuft ruckartig und das Wasser fließt in der Toilettenschüssel langsam ab 	<ul style="list-style-type: none"> Die Deckelöffnung ist verstopft Motorproblem 	<ul style="list-style-type: none"> Die Abflussoffnung frei legen Ansonsten, sich an einen zugelassenen Kundendienst-fachmann wenden
<ul style="list-style-type: none"> Rückfluss von Schmutzwasser in der Dusche (Geräte mit seitlichem Zulauf) 	<ul style="list-style-type: none"> Dusche im Verhältnis zur Kompakthebeanlage zu niedrig installiert Seitliche Eingangsklappen verstopft 	<ul style="list-style-type: none"> Montage überprüfen Die Klappen reinigen Ansonsten, sich an einen zugelassenen Kundendienst-fachmann wenden

7 GARANTIEBESTIMMUNGEN

Für das Gerät gilt eine 2-jährige Garantie ab Kaufdatum unter Einhaltung der geltenden Normen sowie dieser Montage- und Gebrauchsanweisung.

1 AVVERTENZE

Il trituratore è un apparecchio sviluppato a regola d'arte e sottoposto ad un controllo di qualità permanente in una fabbrica certificata ISO 9001 versione 2000 dall'AFACQ. È dotato di un alto livello di prestazioni, sicurezza ed affidabilità se tutte le regole di installazione e di manutenzione descritte in questo manuale sono scrupolosamente rispettate.



Questo apparecchio non è destinato alle persone (ivi compresi i bambini) le cui capacità fisiche, sensoriali o mentali sono limitate, o alle quali fanno difetto esperienza e conoscenze, eccetto se sorvegliate e qualora ricevano le istruzioni necessarie per utilizzare l'apparecchio, con l'aiuto di una persona responsabile della loro sicurezza. Sorvegliare i bambini e badare che non giochino con l'apparecchio.

2 APPLICAZIONI

Questo apparecchio è una stazione di sollevamento compatta progettata per evacuare le acque di scarico domestiche.

3 INSTALLAZIONE

Il trituratore deve trovarsi nello stesso ambiente previsto per il WC e per le altre installazioni sanitarie eventualmente collegate. L'apparecchio deve essere installato in modo da garantire un facile accesso per il controllo e la manutenzione. L'installazione e il funzionamento dell'apparecchio devono rispettare la regolamentazione locale e la norma EN 12056-4.

COLLEGAMENTO ELETTRICO



Effettuare il collegamento alla rete elettrica solo dopo aver terminato l'allacciamento idraulico.

L'impianto elettrico deve essere realizzato da un professionista qualificato in elettrotecnica.

L'apparecchio va collocato in modo tale che la spina della presa di corrente sia accessibile.

Il circuito d'alimentazione dell'apparecchio va collegato a terra (classe I) e protetto da un disgiuntore differenziale ad alta sensibilità (30 mA).

Il collegamento deve servire esclusivamente all'alimentazione dell'apparecchio.

Normativa

Si raccomanda di rispettare le disposizioni della normativa in vigore nel paese di utilizzo riguardo ai volumi di protezione di una sala da bagno.

Il presente apparecchio è conforme alla norma EN 12050-3 e alle normative europee sulla sicurezza elettrica e la compatibilità elettromagnetica.

4 MESSA IN FUNZIONE

Una volta terminate tutte le operazioni di installazione elettrica ed idraulica azionare ripetutamente lo scarico del WC. Verificare che l'allacciamento al WC non abbia perdite.

Verificare ugualmente la tenuta stagna dei raccordi con gli altri apparecchi sanitari: lavandino, doccia, bidet.

5 MANUTENZIONE

ATTENZIONE!!!

In caso di assenza prolungata, è obbligatorio interrompere l'alimentazione generale d'acqua dell'abitazione.

PULIZIA, RIMOZIONE DEL CALCARE

Per pulire e disincrostare il trituratore ed il WC in ceramica utilizzare regolarmente un prodotto adeguato per togliere le incrostazioni. SFA ha ideato e progettato un liquido anticalcare apposito, in grado di non rovinare le prestazioni del vostro trituratore.

6 EVENTUALI INTERVENTI

Per aiutarvi nella diagnosi e nella risoluzione di eventuali anomalie, fare riferimento all'elenco seguente.

L'APERTURA DELL'APPARECCHIO PUÒ ESSERE EFFETTUATA SOLO DA UN CENTRO ASSISTENZA AUTORIZZATO.



IN TUTTI I CASI SCOLLEGARE LA PRESA ELETTRICA DEL TRITURATORE

ANOMALIE CONSTATATE	PROBABILI CAUSE	SOLUZIONI
<ul style="list-style-type: none"> Il motore non parte 	<ul style="list-style-type: none"> Apparecchio non collegato Alimentazione elettrica difettosa 	<ul style="list-style-type: none"> Collegare l'apparecchio Controllare l'alimentazione elettrica Se necessario, contattare un centro assistenza autorizzato
<ul style="list-style-type: none"> Il motore gira producendo un rumore crepitante oppure ronzia ma non gira 	<ul style="list-style-type: none"> Motore bloccato da un corpo estraneo Problema al motore o al sistema di comando 	<ul style="list-style-type: none"> Eliminare il corpo estraneo Se necessario, contattare un centro assistenza autorizzato
<ul style="list-style-type: none"> L'apparecchio si rimette in moto in modo intermittente 	<ul style="list-style-type: none"> Gli apparecchi sanitari collegati perdono La valvola antiritorno perde 	<ul style="list-style-type: none"> Controllare l'installazione a monte Pulire o sostituire la valvola antiritorno
<ul style="list-style-type: none"> Il motore gira correttamente ma non si arresta mai o gira troppo a lungo 	<ul style="list-style-type: none"> L'altezza o la lunghezza dello scarico è eccessiva (perdita di carico) Problema idraulico, ostruzione 	<ul style="list-style-type: none"> Modificare l'installazione Se necessario, contattare un centro assistenza autorizzato
<ul style="list-style-type: none"> L'apparecchio si ferma 	<ul style="list-style-type: none"> L'apparecchio è rimasto in funzione troppo a lungo (interruzione termica di sicurezza) 	<ul style="list-style-type: none"> Attendere il ripristino e, se necessario, contattare un centro assistenza autorizzato
<ul style="list-style-type: none"> Il motore gira irregolarmente e l'acqua scende lentamente nel vaso 	<ul style="list-style-type: none"> Lo sfiatatoio del coperchio è otturato Problema al motore 	<ul style="list-style-type: none"> Libere il foro dello sfiatatoio Se necessario, contattare un centro assistenza autorizzato
<ul style="list-style-type: none"> Ritorno di acque di scarico nella doccia (apparecchi con entrate laterali) 	<ul style="list-style-type: none"> Doccia installata troppo in basso rispetto al trituratore Otturatori delle entrate laterali ostruiti 	<ul style="list-style-type: none"> Modificare l'installazione Pulire gli otturatori Se necessario, contattare un centro assistenza autorizzato

7 CONDIZIONI DI GARANZIA

Gli apparecchi sono garantiti 2 anni, a partire dalla data d'acquisto. La garanzia decade se installati o utilizzati in maniera non conforme a quanto riportato in questo manuale. Vedere condizioni di garanzia allegate.

1 ADVERTENCIA

Este triturador es un producto diseñado siguiendo un control de calidad permanente. Tiene la certificación ISO 9001 versión 2008 por AFAQ. El aparato tiene un alto nivel de cualidades técnicas, seguridad y fiabilidad, siempre que se cumplan atentamente todas las reglas de instalación y mantenimiento descritas en la presente nota.

 Este aparato no está destinado a personas (incluidos niños) cuyas capacidades físicas, sensoriales o mentales estén limitadas, como tampoco a aquéllas que carezcan de la experiencia o el conocimiento del mismo, salvo que se encuentren bajo supervisión y reciban las instrucciones necesarias para utilizar el aparato, con la ayuda de una persona responsable de su seguridad. Supervisar a los niños y vigilar que no jueguen con el aparato.

2 ÁMBITO DE APLICACIÓN

Este aparato es una planta elevadora compacta pensada para evacuar las aguas residuales domésticas.

3 INSTALACIÓN

El aparato debe de estar en la misma sala / habitación que el WC y los otros aparatos sanitarios. El aparato debe ser instalado de manera que el acceso sea fácil para su control y mantenimiento.

La instalación y funcionamiento de su aparato deben respetar las regulaciones locales y la norma EN 12056-4.

CONEXIÓN ELÉCTRICA

 **Efectuar la conexión eléctrica sólo una vez llevados a cabo todas las conexiones definitivas.**

La instalación eléctrica debe ser realizada por un profesional cualificado en electrotécnica. El aparato debe estar colocado de forma que el enchufe de corriente sea accesible.

El circuito de alimentación del aparato debe estar conectado a tierra (Clase I) y protegido por un disyuntor diferencial de alta sensibilidad (30 mA).

La conexión debe servir exclusivamente para la alimentación del aparato.

Reglamentación

Respetar las disposiciones de la norma UNE 20.315 referente a las medidas de protección de un cuarto de baño.

Este aparato cumple la norma EN 12050-3 y normas europeas sobre la seguridad eléctrica y la compatibilidad electromagnética.

4 PUESTA EN MARCHA

Una vez efectuadas las conexiones eléctricas e hidráulicas, tirar varias veces de la cadena. El paso del inodoro debe ser estanco.

Asimismo, comprobar la estanqueidad de las conexiones a los otros aparatos sanitarios: lavamanos, ducha, bidet, lavabo.

5 MANTENIMIENTO

¡ATENCIÓN!

En caso de ausencias prolongadas, es obligatorio cerrar la alimentación general de agua de la vivienda.

LIMPIEZA / DESINCRUSTACIÓN

Para limpiar y desincrustar la trituradora y la cubeta, utilizar frecuentemente un producto desincrustante sanitario, como el desincrustante especial SANITRIT de SFA, que desincrusta sin afectar los órganos internos del aparato.

6 POSIBLES INTERVENCIONES

Para ayudarle a diagnosticar el problema, ayúdese del diagrama siguiente

PARA CUALQUIER OTRO PROBLEMA QUE REQUIERA LA APERTURA DEL APARATO, DIRÍJASE AL SERVICIO TÉCNICO OFICIAL.



EN CUALQUIER CASO, DESCONECTE LA TOMA ELÉCTRICA DE LA TRITURADORA

ANOMALÍAS	CAUSAS	REMEDIOS
<ul style="list-style-type: none"> El motor no arranca 	<ul style="list-style-type: none"> Tritrador no enchufado Alimentación eléctrica defectuosa Problema del motor o del sistema de control 	<ul style="list-style-type: none"> Enchufar el triturador a la corriente Comprobar la alimentación eléctrica Si no, consultar al SAT
<ul style="list-style-type: none"> El motor gira con un ruido de carraca pero no gira 	<ul style="list-style-type: none"> Motor bloqueado por un cuerpo extraño Problema del motor o del sistema de control 	<ul style="list-style-type: none"> Extraiga el cuerpo extraño Si no, consultar al SAT
<ul style="list-style-type: none"> El triturador se pone en marcha intermitentemente 	<ul style="list-style-type: none"> Los sanitarios conectados pierden agua La válvula anti-retorno pierde 	<ul style="list-style-type: none"> Revisar cada uno de los elementos conectados Limpia o cambiar la válvula anti-retorno
<ul style="list-style-type: none"> El motor gira correctamente pero no se para o gira lentamente 	<ul style="list-style-type: none"> La altura o la longitud de evacuación es muy larga o tiene muchos codos Problema hidráulico, taponamiento 	<ul style="list-style-type: none"> Mirar la instalación Si no, consultar al SAT
<ul style="list-style-type: none"> El aparato se para 	<ul style="list-style-type: none"> El aparato ha funcionado durante demasiado tiempo (corte térmico de seguridad) 	<ul style="list-style-type: none"> Esperar a que se vuelva a activar y consultar al SAT, si es necesario
<ul style="list-style-type: none"> El motor funciona con sacudidas y el agua desciende lentamente en la taza 	<ul style="list-style-type: none"> El respiradero está tapado Problema del motor 	<ul style="list-style-type: none"> Destapar el respiradero Si no, consultar al SAT
<ul style="list-style-type: none"> Retorno de agua turbia en la ducha (aparatos con entradas laterales) 	<ul style="list-style-type: none"> Ducha instalada demasiado baja con relación a la trituradora Clapetas de las entradas laterales obstruidas 	<ul style="list-style-type: none"> Revisar la instalación Limpia las clapetas Si no, consultar al SAT

7 CONDICIONES DE GARANTÍA

Los aparatos SFA tienen una garantía de 2 años a partir de la fecha de compra siempre que la instalación y la utilización sean conformes a la presente nota.

1 ADVERTENCIA

Este triturador é um aparelho desenvolvido de acordo com as regras da arte e submetido a um controlo de qualidade permanente numa fábrica certificada ISO 9001 versão 2000 pela AFAQ. O funcionamento correcto do seu aparelho exige o cumprimento rigoroso das regras de instalação e de manutenção descritos neste manual.



Este aparelho não foi concebido para ser utilizado por indivíduos (incluindo crianças) cujas capacidades físicas, sensoriais ou mentais estão limitadas ou por indivíduos sem experiência ou conhecimentos, excepto no caso de poderem beneficiar, pelo intermédio da pessoa responsável pela sua segurança, de vigilância ou instruções referentes à utilização do aparelho. Mostra-se adequado vigiar as crianças para garantir que estas não brincam com o aparelho.

2 APLICAÇÕES

Este aparelho é uma estação elevatória compacta concebida para evacuar as águas residuais domésticas.

3 INSTALAÇÃO

O triturador deve estar na mesma divisão que o WC e que as outras instalações sanitárias eventualmente ligadas. Deve ser facilitado o acesso ao aparelho para manutenção.

A instalação e o funcionamento do seu aparelho devem respeitar os regulamentos locais e a norma EN 12056-4.

LIGAÇÃO ELÉCTRICA



Efectuar a ligação eléctrica só depois de ter finalizado todas as outras ligações.

A instalação eléctrica deve ser efectuada por um profissional qualificado em electrotécnica.

O aparelho deve ser instalado de forma que a ficha eléctrica fique acessível.

O circuito de alimentação do aparelho deve ser ligado à terra (Classe I) e protegido por um disjuntor diferencial de alta sensibilidade (30mA).

A ligação deve servir exclusivamente para a alimentação do aparelho.

Regulamentação

Procure observar as disposições da norma UNE 20-460 referente ao volume de protecção da casa de banho.

Este aparelho responde à norma EN 12050-3 e às normas europeias sobre a segurança eléctrica e a compatibilidade electromagnética.

4 FUNCIONAMENTO

Uma vez efectuadas as ligações hidráulicas e eléctricas, Puxar várias vezes pelo autoclismo. A passagem da sanita não deve ter fugas.

6 POSSÍVEIS INTERVENÇÕES

Para ajudar à resolução das anomalias leia a tabela adjunta.

PARA QUALQUER OUTRO TIPO DE SITUAÇÃO QUE NECESSITA DA ABERTURA DO APARELHO, DIRIJA-SE AO SERVIÇO APÓS-VENDA SFA OU AO SERVIÇO TÉCNICO AUTORIZADO SFA.



EM TODOS OS CASOS, DESLIGUE A TOMADA ELÉCTRICA DO TRITURADOR

ANOMALIAS CONSTATADAS	CAUSAS PROVAVÉIS	SOLUÇÕES
<ul style="list-style-type: none"> • O motor não funciona 	<ul style="list-style-type: none"> • Aparelho não está ligado • Alimentação eléctrica defeituosa • Problema motor ou sistema de comando 	<ul style="list-style-type: none"> • Ligar o aparelho • Verificar a alimentação eléctrica • Caso contrário, consultar o serviço técnico SFA
<ul style="list-style-type: none"> • O motor funciona com um ruído de matraqueado ou faz barulho mas não funciona (não bombeia) 	<ul style="list-style-type: none"> • Motor bloqueado por um corpo estranho • Problema motor ou sistema de comando 	<ul style="list-style-type: none"> • Remove o corpo estranho • Caso contrário, consultar o serviço técnico SFA
<ul style="list-style-type: none"> • O aparelho põe-se constantemente em funcionamento 	<ul style="list-style-type: none"> • O autoclismo ou as torneiras dos outros aparelhos sanitários têm fugas • A válvula de retenção tem fugas 	<ul style="list-style-type: none"> • Rever a instalação a montante • Limpar ou substituir a válvula
<ul style="list-style-type: none"> • O motor funciona correctamente mas não pára ou funciona durante muito tempo 	<ul style="list-style-type: none"> • A altura ou o comprimento de evacuação é demasiado grande ou há demasiadas curvas (percas de carga) • Problema hidráulico, obstrução 	<ul style="list-style-type: none"> • Rever a instalação • Caso contrário, consultar o serviço técnico SFA
<ul style="list-style-type: none"> • O aparelho pára 	<ul style="list-style-type: none"> • O aparelho funcionou durante demasiado tempo (corte técnico de segurança) 	<ul style="list-style-type: none"> • Aguardar pelo reacção e consultar o serviço técnico SFA se necessário
<ul style="list-style-type: none"> • O motor trabalha aos solavancos e a água desce lentamente para a bacia 	<ul style="list-style-type: none"> • O respiradouro da tampa está tapado • Problema do motor 	<ul style="list-style-type: none"> • Destape o respiradouro • Caso contrário, consultar o serviço técnico SFA
<ul style="list-style-type: none"> • Retorno de água turva no duche (aparelhos com entradas laterais) 	<ul style="list-style-type: none"> • Duche instalado demasiado em baixo em relação ao triturador • Batentes de entradas laterais colmatados 	<ul style="list-style-type: none"> • Rever a instalação • Limpar os batentes • Caso contrário, consultar o serviço técnico SFA

Verificar do mesmo modo a estanquidade das ligações com os outros aparelhos sanitários: lavatório, poliban, bidé.

5 MANUTENÇÃO ATENÇÃO!!!

No caso de ausência prolongada, é obrigatório cortar a alimentação geral em água da casa.

LIMPEZA

Para remover o tártaro e limpar o triturador e a sanita, utilize regularmente um removedor de tártaro adaptado, como o removedor de tártaro especial SANIBROYEUR da SFA, concebido para eliminar o tártaro respeitando os órgãos internos do seu aparelho.

7 CONDIÇÕES DE GARANTIA

Os aparelhos têm uma garantia de 2 anos a partir da data de compra na medida em que a instalação e a utilização estejam conforme a este manual.

1 ALGEMEEN

Het vermaalsysteem is in een speciale unit geïntegreerd en enkel geschikt voor WC's met horizontale afvoer. Deze fecaliënvermaler is geproduceerd volgens kwaliteitsnormen ISO9001 versie 2000 door AFAQ. De fecaliënvermaler levert hoge prestaties mits alle installatie- en onderhoudsvorschriften worden opgevolgd.

 Dit apparaat is niet bedoeld voor gebruik door personen (inclusief kinderen) met beperkte lichamelijke, zintuiglijke of mentale vaardigheden, of voor personen met ontoereikende kennis of ervaring. Uitzondering hierop vormen zij die onder toezicht staan van een voor hun veiligheid verantwoordelijke persoon, of zij die van die persoon de benodigde aanwijzingen ontvingen voor gebruik van het apparaat. In geval van kinderen dient er toezicht gehouden te worden, om te voorkomen dat ze met het apparaat gaan spelen.

2 TOEPASSINGSMOGLIJKHEDEN

Dit apparaat is een fecaliënvermaler, ontworpen voor de afvoer van huishoudelijk fecaliënhoudend afvalwater.

3 INSTALLATIE

De Sanibroyeur dient in dezelfde ruimte aangesloten te worden als de WC en de andere sanitaire toestellen. Voor inspectie en onderhoud dient het apparaat toegankelijk en bereikbaar te zijn.

De installatie en het gebruik van dit apparaat dienen te voldoen aan de Europese installatienorm EN12056-4 en de plaatselijk geldende eisen.

ELEKTRISCHE INSTALLATIE

 **De montage en de installatie mag alleen door een hiertoe bevoegd vakman worden uitgevoerd.**

De elektrische installatie moet door een erkend vakman worden uitgevoerd. Het apparaat moet zodanig geplaatst worden dat de stekker toegankelijk is.

De stroomkring van het apparaat moet geaard worden en beveiligd worden door een zeer nauwkeurige aardlekschakelaar (30mA).

De aansluiting mag uitsluitend gebruikt worden voor de stroomvoorziening van het apparaat.

Normen

Gelieve de bepalingen en normen van het betreffende land in acht te nemen betreffende de zones van een badkamer.

Dit apparaat voldoet aan de Europese Norm (EN) 12050-3 en aan de Europese normen betreffende elektrische veiligheid en elektromagnetische compatibiliteit.

4 IN BEDRIJFSTELLING

Wanneer alle hydraulische en elektrische aansluitingen geïnstalleerd zijn, dient u een paar keer door te spoelen. De verbinding dient waterdicht te zijn.

Controleer eventueel ook de waterdichtheid van de aansluitingen met andere sanitaire voorzieningen (fonteintje, douche, bidet, wastafel).

5 ONDERHOUD

ATTENTIE!!! Het is raadzaam indien u voor langere tijd de WC niet gebruikt om de watertoevoer af te sluiten.

ONDERHOUD EN ONTKALKEN

De vermaler en de WC kunnen met ieder in de handel verkrijgbaar schoonmaakmiddel worden onderhouden (geen schuimende wasmiddelen). Gebruik regelmatig de speciale ontkalker van SFA Sanibroyeur, die ontworpen is voor het verwijderen van kalkaanslag en vervuilingen zonder de inwendige onderdelen van uw apparaat te beschadigen.

6 OORZAKEN EN REMEDIES VAN STORINGEN

Om een diagnose te stellen en het probleem op te lossen, kunt U onderstaande tabel raadplegen.

HET APPARAAT MAG UITSLUITEND DOOR EEN ERKENDE REPARATEUR GEOPEND WORDEN

IN IEDER GEVAL DE STEKKER VAN DE VERMALER UIT HET STOPCONTACT HALEN.



STORING	VERMOEDELIJKE OORZAAK	OPLOSSING
<ul style="list-style-type: none"> De motor slaat niet aan 	<ul style="list-style-type: none"> De stroomtoevoer is niet ingeschakeld Elektrische aansluiting is defect Probleem met de motor of het bedieningssysteem 	<ul style="list-style-type: none"> Schakel de stroomtoevoer in Controleer de elektrische aansluiting Neem contact op met onze servicedienst
<ul style="list-style-type: none"> De motor maakt een ratelend geluid, bromt maar draait niet 	<ul style="list-style-type: none"> Motor geblokkeerd door een vreemd voorwerp Probleem met de motor of het bedieningssysteem 	<ul style="list-style-type: none"> Het vreemde voorwerp verwijderen Neem contact op met onze servicedienst
<ul style="list-style-type: none"> Het apparaat begint af en toe te werken 	<ul style="list-style-type: none"> Waterlekage van de sanitaire aansluitingen De terugslagklep sluit niet voldoende af 	<ul style="list-style-type: none"> Controleer het sanitair op lekkage Controleer de terugslagklep of maak hem schoon Controleer de afvoer
<ul style="list-style-type: none"> De motor draait correct maar stopt niet meer of draait zeer lang 	<ul style="list-style-type: none"> De afvoerinstallatie voldoet niet aan de richtlijnen (opvoerhoogte/lengte) Hydraulisch probleem, verstopping 	<ul style="list-style-type: none"> Zo niet, neem contact op met onze servicedienst
<ul style="list-style-type: none"> Het apparaat gaat uit (thermisch) 	<ul style="list-style-type: none"> Het apparaat heeft te lang gewerkt (thermische beveiliging) 	<ul style="list-style-type: none"> Wacht tot het apparaat is afgekoeld. Neem daarna indien nodig contact op met een erkende monteur
<ul style="list-style-type: none"> De motor draait onregelmatig en het water stroomt langzaam in de closetpot 	<ul style="list-style-type: none"> De beluchter is verstopt Probleem met de motor 	<ul style="list-style-type: none"> Maak de beluchter schoon Neem contact op met onze servicedienst
<ul style="list-style-type: none"> Er stroomt troebel water terug in de douche (apparaten met zij-ingangen) 	<ul style="list-style-type: none"> De douche is te laag geïnstalleerd ten opzichte van de fecaliënvermaler De terugslagkleppen van de zij-ingangen zijn verstopt 	<ul style="list-style-type: none"> Controleer de afvoer Reinig de terugslagkleppen Neem contact op met onze servicedienst

7 GARANTIE

Wij verlenen 2 jaar garantie, vanaf de aankoopdatum, op voorwaarde dat het apparaat correct geïnstalleerd en gebruikt wordt zoals in deze handleiding is aangegeven.

1 BESKRIVNING

Pumpstationen har utvecklats efter konstens alla regler och genomgår kontinuerliga kvalitetskontroller i en fabrik certifierad av AFAQ (ISO 9001, version 2000). Den har hög prestanda, och är mycket säker och pålitlig men alla installations- och skötselavvisningar i denna bruksanvisning måste iakttagas för att enheten ska fungera på rätt sätt.

 Denna apparat är inte avsedd att användas av personer (inklusive barn) vars fysiska förmåga, känselsinne eller mentala förmåga är begränsad, eller av personer med begränsad erfarenhet och kunskap, förutom om de är under överinseende och får nödvändiga instruktioner om hur apparaten ska användas, samt bistås av en person som ansvarar för deras säkerhet. Håll barn under uppsikt och se till att de inte leker med apparaten.

2 ANVÄNDINGSOMRÅDE

Denna apparat är en kompakt pumpstation för avloppsvatten för privat bruk.

3 INSTALLATION

Apparaten ska placeras i samma rum som toaletten och övriga anslutna enheter. Apparaten måste vara lättåtkomlig för kontroll och service.

Vid installation och bruk av apparaten ska lokala regler och standarden EN 12056-4 följas.

ELANSLUTNING

 **Koppla inte in strömmen förrän alla ledningar är dragna.**

Allt elektriskt arbete ska utföras av behörig montör. Einstallationen måste utföras av en yrkesperson med elektroteknisk kompetens.

Apparaten måste placeras på ett sådant sätt att stickkontaktens propp är tillgänglig.

Apparatens matningskrets måste jordas (elklass I) och skyddas av en mycket känslig differentialbrytare (30mA).

Kopplingen får endast användas till strömförsörjning av apparaten.

Bestämmelser

Respektera gällande standarder i användningslandet beträffande säkerhetsavstånd i badrum.

Apparaten uppfyller kraven i EN 12050-3. och i europeiska säkerhetsstandarder om elsäkerhet och elektromagnetisk kompatibilitet.

4 PROVKÖRNING EFTER INSTALLATION

När alla rör- och elanslutningar färdigställts och kontrollerats, spola flera gånger. Kontrollera att röret till toalettens spoltank är tätt.

Kontrollera också att kopplingar och Kranar till anslutna enheter WC, dusch, tvättställ och bidé är helt täta.

5 UNDERHÅLL

VARNING!!!

Vid långvarig frånvaro är det nödvändigt att stänga av vattentillförseln till toaletten.

RENGÖRING OCH AVKALKNING

För att rengöra och avkalka WC-pumpen och spoltanken, ska ett lämpligt avkalkningsmedel användas regelbundet. Ett exempel är specialavkalkningsmedlet DESCALER från SFA, som är framtaget för att ta bort kalk utan att skada insidan av apparaten.

6 EVENTUELL DRIFTSTÖRNING

Uppstår en störning i funktionen, använd följande arbetsschema för att fastställa och åtgärda fel.

ENHETEN FÅR ENDAST ÖPPNAS AV EN AUKTORISERAD SERVICETEKNIKER



BRYT ALLTID STRÖMMEN INNAN NI GÖR NÅGRA INGREPP I ENHETEN

SYMPTOM	MÖJLIG ORSAK	ÅTGÄRD
<ul style="list-style-type: none"> • Motorn startar inte 	<ul style="list-style-type: none"> • Ingen spänning • Fel i strömförsörjningen • Fel i motorn eller styrenheten 	<ul style="list-style-type: none"> • Koppla ström till apparaten • Kontrollera strömförsörjningen • Kontakta aukt. servicetekniker
<ul style="list-style-type: none"> • Motorn avger ett skramlande/rasslande ljud men pumpar dåligt 	<ul style="list-style-type: none"> • Främmande föremål blockerar knivrotorn • Fel i motorn eller styrenheten 	<ul style="list-style-type: none"> • Avlägsna föremålet • Eller kontakta auktoriserad servicetekniker
<ul style="list-style-type: none"> • Motorn startar och stoppar ideligen 	<ul style="list-style-type: none"> • Tillkopplade enheter läcker • Backventilen är defekt/felmonterad 	<ul style="list-style-type: none"> • Kontrollera tillkopplingen • Rensa eller byt backventil
<ul style="list-style-type: none"> • Motorn arbetar normalt men fortsätter för länge 	<ul style="list-style-type: none"> • Nivåskillnaden för tömning för hög eller får många vinklar (tappar fart) • Hydrauliskt problem, igensättning 	<ul style="list-style-type: none"> • Kontrollera tillkopplingen • Eller kontakta en aukt. servicetekniker
<ul style="list-style-type: none"> • Enheten stannar 	<ul style="list-style-type: none"> • Enheten har arbetat för länge (motorskyddet har löst ut) 	<ul style="list-style-type: none"> • Avvakta återstart och kontakta sedan en auktoriserad servicetekniker om det behövs.
<ul style="list-style-type: none"> • Motorn arbetar oregelbundet och vattnet sjunker långsamt i WC-skålen 	<ul style="list-style-type: none"> • Skyddsgallret igensatt • Fel i motorn 	<ul style="list-style-type: none"> • Rensa skyddsgallret • Eller kontakta en aukt. servicetekniker
<ul style="list-style-type: none"> • Grävatten stiger upp i duschkaret (gäller enheter med sidoinlopp) 	<ul style="list-style-type: none"> • För liten nivåskillnad mellan dusch och pump • Inloppsventilen igensatt 	<ul style="list-style-type: none"> • Kontrollera installationen • Rengör inloppsventilen • Kontakta aukt. servicetekniker

7 GARANTIVILLKOR

Vi lämnar 2 års garanti från inköpsdatumet på WC-pumparna under förutsättning att de installeras och används enligt skötsel- och installationsanvisningen.

1 ADVARSEL

Denne pumpestation er et apparat, der er udviklet i overensstemmelse med god håndværkspraksis og underkastet en konstant kvalitetskontrol i en fabrik, som er certificeret ISO 9001 version 2000 af AFAQ. Den har en høj ydeevne, og den er sikker og pålidelig under forudsætning af streng overholdelse af alle regler vedrørende installation og vedligeholdelse beskrevet i denne brugsanvisning.

 Dette apparat er ikke beregnet til at blive brugt af personer (herunder børn) hvis fysiske, sensoriske eller mentale evner er svækkede eller personer blottet for erfaring eller kendskab, med mindre de er under opsyn eller har modtaget instruktioner om brugen af apparatet af en person, der er ansvarlig for deres sikkerhed. Børn skal være under opsyn for at sikre, at de ikke leger med apparatet.

2 ANVENDELSER

Dette apparat er en kompakt pumpestation, der er beregnet til at udløse spildevand i et privat hjem.

3 INSTALLATION

Pumpestationen skal placeres i samme rum som toiletet og andre eventuelt tilsluttede sanitære komponenter. Pumpen skal monteres så den er let tilgængelig for kontrol og service.

Apparatets installation og virkemåde skal overholde nationale forskrifter og standarden EN 12056-4.

ELEKTRISK TILSLUTNING

 **Foretag ikke den elektriske tilslutning, før alle installations samlinger er endeligt udført.**

Den elektriske installation skal udføres af en kvalificeret elektroteknisk installatør.

Apparatet skal placeres således, at stikkontakten er let tilgængelig.

Apparatets elektriske kredsløb skal have jordforbindelse (klasse I) og være beskyttet af et HPFI-relæ (30mA).

Tilslutningen må udelukkende bruges til strømforsyning af apparatet.

Forskrifter

Sørg for at overholde alle bestemmelserne i den gældende standard i bruglandet (Frankrig: NF C 15-100) vedrørende beskyttelse i et badeværelse.

Dette apparat lever op til standarden EN 12050-3 og de europæiske standarder vedrørende elektrisk sikkerhed og elektromagnetisk kompatibilitet.

4 AFPRØVNING EFTER INSTALLATION

Når alle hydrauliske og elektriske tilslutninger er udført, skyl toiletet ud flere gange. Passagen fra kummen skal være vandtæt.

Kontrollér ligeledes vandtætheden af alle tilslutninger ved andre sanitære komponenter: håndvask, brusekabine, bidet, vaskekomme.

5 VEDLIGEHOLDELSE VIGTIGT !!!

I tilfælde af fravær i længere perioder er det strengt nødvendigt at afbryde husets/lejlighedens hovedhane.

RENGØRING/AFKALKNING

Brug regelmæssigt et velegnet afkalkningsmiddel for at undgå kalkaflejringer i kummen og pumpestationen, som f.eks. det særlige SANIBROYEUR afkalkningsmiddel fra SFA, som er beregnet til at fjerne kalk uden at ødelægge apparatets interne komponenter.

6 EVENTUELLE DRIFTSFORSTYRELSE

Brug fejlsøgningsskemaet nedenfor til at lokalisere og udbedre driftsforstyrrelser.

APPARATET MÅ KUN ÅBNES AF EN AUTORISERET REPARATØR.



UNDER ALLE OMSTÆNDIGHEDER SKAL KVÆRNENS STIK TAGES UD AF STIKKONTAKTEN

KONSTATETERET FEJL	MULIG ÅRSAG	UDBEDRING
<ul style="list-style-type: none"> • Motoren starter ikke 	<ul style="list-style-type: none"> • Apparatet er ikke tilsluttet • Der er fejl ved strømforsyningen • Problem med motoren eller styresystemet 	<ul style="list-style-type: none"> • Tilslut apparatet • Kontrollér strømforsyningen • Hvis ikke, kontakt en autoriseret reparatør
<ul style="list-style-type: none"> • Motoren går med en skramlende lyd eller summer, men drejer ikke rundt 	<ul style="list-style-type: none"> • Motoren er blokeret af et fremmedlegeme • Problem med motoren eller styresystemet 	<ul style="list-style-type: none"> • Fjern fremmedlegemet • Hvis ikke, kontakt en autoriseret reparatør
<ul style="list-style-type: none"> • Pumpen fungerer diskontinuerligt 	<ul style="list-style-type: none"> • De tilsluttede sanitetsapparater lækker • Kontraventilen lækker 	<ul style="list-style-type: none"> • Kontrollér installationen ovenfor pumpen • Rengør eller udskift kontraventilen • Kontrollér installationen
<ul style="list-style-type: none"> • Motoren går normalt, men stopper ikke eller går meget længe 	<ul style="list-style-type: none"> • Afløbsrøret sidder for højt eller er for langt eller har for mange bøjninger (tryktab) • Hydraulisk problem, tilstopning 	<ul style="list-style-type: none"> • Hvis ikke, kontakt en autoriseret reparatør
<ul style="list-style-type: none"> • Pumpen standser 	<ul style="list-style-type: none"> • Pumpen har fungeret for længe (termisk sikkerhedsafbrydelse) 	<ul style="list-style-type: none"> • Vent indtil pumpen genindkobles, og kontakt om nødvendigt en autoriseret reparatør
<ul style="list-style-type: none"> • Motoren starter med ryk og vandet løber langsomt ned i kummen 	<ul style="list-style-type: none"> • Lågets luftåbning er tilstoppet • Problem med motoren 	<ul style="list-style-type: none"> • Rens luftåbningen • Hvis ikke, kontakt en autoriseret reparatør
<ul style="list-style-type: none"> • Tilbageløb af grumset vand i brusekabinen (pumper med sideindløb) 	<ul style="list-style-type: none"> • Brusekarets afløb er installeret for lavt i forhold til kværnen • Klapperne i sideindløbene er tilstoppet 	<ul style="list-style-type: none"> • Kontrollér installationen • Rengør klapperne • Hvis ikke, kontakt en autoriseret reparatør

7 GARANTIBETINGELSER

Dette apparat er dækket af en 2-års garanti regnet fra købsdatoen under forbehold af en installation og en anvendelse i overensstemmelse med nærværende brugsanvisning.

1 BESKRIVELSE

Denne klosettpumpen er produsert av en fabrikk med kvalitetssertifikat ifølge ISO 9001, AFAQ versjon 2000. Apparatet har et høyt prestasjons-, sikkerhets- og pålitelighetsnivå, så fremt reglene for montering og vedlikehold du finner i denne bruksanvisningen respekteres nøye.

 Dette apparatet er ikke beregnet for personer (herunder barn), med reduserte fysiske, sansemessige eller mentale evner, eller som har mangelfull kunnskap om bruken av apparatet, med mindre de overvåkes av og får tilstrekkelig opplæring i bruken av apparatet av en person som er ansvarlig for deres sikkerhet. Pass på barna og sørg for at de ikke leker med apparatet.

2 BRUK

Dette apparatet er en kompakt pumpe for tømning av avløpsvann.

3 INSTALLASJON

Pumpen skal plasseres i samme rom som klosettet og de andre sanitære produktene som eventuelt er tilkople. Plasser ikke klosettet nærmere veggen enn at klosettpumpen enkelt kan demonteres for eventuell service.

Installasjon og funksjon av apparatet må være i tråd med lokale regler og normen EN 12056-4.

EL-TILKOPLING

 **Utfør de elektriske koplingene først når alle koplingene er avsluttet.**

Den elektriske installeringen skal utføres av en kvalifisert elektrotekniker. Apparatet skal plasseres slik at støpselet er tilgjengelig.

Apparatets strømkrets skal kobles til jording (klasse I) og beskyttes med en overbelastningsbryter med høy følsomhet (30mA).

Tilkoblingen skal kun brukes til strømtilførsel til apparatet.

Regelverk

Sørg for å overholde bestemmelsene i gjeldende norm angående strømmen i badet i det landet der apparatet brukes.

Dette apparatet er i overensstemmelse med EN 12050-3 og europeiske normer angående elektrisk sikkerhet og elektromagnetisk kompatibilitet.

4 PRØVEKJØRING

Når alle de hydrauliske og elektriske koblingene er utført, spylor du ned klosettet flere ganger for å kontrollere at alle pakninger og skjøter er tette.

Kontroller også de eventuelle tilkoblede sanitærproduktene, som servant, dusjkabinett, bidet, etc., at det ikke sildrer vann fra disse inn i klosettpumpen.

5 VEDLIKEHOLD ADVARSEL!!!

Ved lengre fravær skal husets vanntilførsel alltid stenges.

RENGJØRING OG AVKALKING

For innvendig rengjøring av kvernen og klosettskålen, bruk et egnet avkalkingsmiddel som Sanibroyeur fra SFA, laget for å fjerne kalk samtidig som det ikke skader apparatet.

6 EVENTUELLE DRIFTSFORSTYRRELSER

Bruk listen under til å diagnostisere problemet og finne løsningen.

**KLOSETTPUMPEN SKAL KUN ÅPNES AV EN GODKJENT
INSTALLATØR/SERVICEMANN.**



**KOBLE ALLTID FRA STRØMTILFØRSELEN
FOR DET GJØRES INNGREP**

PROBLEM	ÅRSAK	UTBEDRING
<ul style="list-style-type: none"> • Motoren starter ikke 	<ul style="list-style-type: none"> • Apparatet er ikke tilkoblet • Defekt strømtilførsel • Problem i motoren eller styresystemet 	<ul style="list-style-type: none"> • Koble til apparatet • Kontroller strømtilførselen • Eller kontakt installatøren
<ul style="list-style-type: none"> • Motoren brummer, men går ikke. Pumper ikke ut. 	<ul style="list-style-type: none"> • Motoren er blokkert av et fremmedlegeme • Problem i motoren eller styresystemet 	<ul style="list-style-type: none"> • Fjern fremmedlegemet • Eller kontakt installatøren
<ul style="list-style-type: none"> • Motoren går med korte avbrudd 	<ul style="list-style-type: none"> • Lekkasje i et av de tilkoblede sanitærproduktene • Lekkasje i tilbakeslagsventilen 	<ul style="list-style-type: none"> • Kontroller installasjonen oppstrøms • Rengjør eller skift ut tilbakeslagsventilen
<ul style="list-style-type: none"> • Motoren går normalt, men stopper ikke eller stopper først etter lang tid 	<ul style="list-style-type: none"> • Lengden eller høyden på avløpsrøret er for stor, eller det er for mange bøyer på opplegget (trykk tapp) • Hydraulisk problem, tilsetning 	<ul style="list-style-type: none"> • Kontroller installasjon
<ul style="list-style-type: none"> • Apparatet stanser 	<ul style="list-style-type: none"> • Apparatet har vært for lenge i drift (termisk beskyttelse utløst) 	<ul style="list-style-type: none"> • Eller kontakt installatøren • Vent på automatisk tilbakekobling, og kontakt installatøren om nødvendig
<ul style="list-style-type: none"> • Motoren går ujevnt og vannet synker langsomt i klosettskålen 	<ul style="list-style-type: none"> • Tett beskyttelsesgitter • Motorproblem 	<ul style="list-style-type: none"> • Pens gitteret • Eller kontakt installatøren
<ul style="list-style-type: none"> • Ukjent vann kommer opp i dusjkabinettet (klosettpumpe med sideinnløp) 	<ul style="list-style-type: none"> • Dusjkabinettet er installert for lavt i forhold til klosettpumpen • Sideinnløpsventilene er tilstoppet 	<ul style="list-style-type: none"> • Kontroller installasjonen • Rengjør ventilene • Eller kontakt installatøren

7 GARANTIBETINGELSER

Det gis 2 års garanti fra kjøpsdato på klosettpumpene under forutsetning at de er installert og brukt i henhold til bruks- og installasjonsanvisningen.

1 KUVAAUS

Silppuripumppu on normien mukaisesti suunniteltu laite, ja AFAQ tarkastaa sen laadun säännöllisesti ISO 9001 (versio 2000) -sertifioidussa laaduntarkastuslaitoksessa. Laitteesi moitteeton toiminta, turvallisuus ja luotettavuus vaatii, että tässä ohjeessa annettuja asennus- ja huolto-ohjeita noudatetaan asianmukaisesti.

 Laite on tarkoitettu jätevesien (WC) poistoon, ja sen saa aukaista ja huoltaa vain ammattitaitoinen putkiasentaja. Tarvittaessa opasta käyttäjä laitteen käyttöön liittyvissä asioissa.

2 SOVELLUKSET

Tämä laite on pienikokoinen kotita- louskies jätevesien (WC) poistoon tarkoitettu silppuripumppu.

3 ASENNUS

Silppuripumppu asennetaan samaan tilaan WC:n kanssa. Laitteeseen on päästävähelpposti tekemään tarkistus- ja huolto-toimenpiteitä.

Laitteen asennuksen ja toiminnan on oltava paikallisten määräysten ja EN 12056-4 -standardin mukaiset.

SÄHKÖLIITÄNTÄ

 **Sähköliitännänsaasuorittaa vasta, kun lopulliset liitännät on suoritettu loppuun.**

Laitteen sähköliitännän saa tehdä vain sähköasentaja.

Laite on sijoitettava niin, että sähköjohdon pistoke on helposti käsiteltävissä.

Laitteen sähköpiiri on maadoitettava (luokka I) ja suojattava erittäin herkästi reagoivalla vikavirtasuojakytkimellä (30 mA).

Sähköliitääntä on varattava yksin tämän laitteen käyttöön.

Normit

Noudatallaaitteenkäyttömaassakylpyhuoneen tilankäytön suojaamisesta annetun, voimassaolevan normin määräyksiä.

Tämä laite täyttää EN 12050-3 ja eurooppalaisten standardien sähköturvallisuutta ja sähkömagneettista yhteensopivuutta koskevat vaatimukset.

4 KÄYTTÖÖNOTTO

Kun kaikki vesi- ja sähköliitännät on tehty, suorita huuhtelu useita kertoja. Tarkista putkien ja liitosten tiiviys.

Tarkista samalla muiden saniteettikalusteiden liitännät: käsienspesu-, siuhku-, bidee- ja pesuallas.

5 HUOLTO

HUOM!!!

Jos laite on pitkään käyttämättä, sulje veden tulo.

PUHDISTAMINEN JA KALKINPOISTO

Käytä säännöllisesti kalkin poistoon ja silppuripumpun ja WC:n puhdistukseen sopivaa kalkinpoistoainetta (esim. SFA:n SANIBROYEUR-kalkinpoistoaine), joka on suunniteltu poistamaan kalkki laitteen sisäosia vahingoittamatta.

6 MAHDOLLISET KÄYTTÖHÄIRIÖT

Tutki vian etsinnän ja korjauksen helpottamiseksi seuraavaa listaa.

LAITTEEN SAA PURKAA VAIN VALTUUTETTU KORJAAJA.

IRROTA JOKA TAPAUKSESSA PISTOKE LAITTEEN KÄYTTÄMÄSTÄ PISTORASIASTA

HÄIRIÖ	MAHDOLLISET SYYT	TOIMENPITEET
<ul style="list-style-type: none"> • Moottori ei käynnisty 	<ul style="list-style-type: none"> • <i>Laitetta ei ole kytketty virtapiiriin</i> • <i>Virtalähde on viallinen</i> • <i>Ongelma moottorissa tai ohjausjärjestelmässä</i> 	<ul style="list-style-type: none"> • Kytke laite virtapiiriin • Tarkista virtalähde • Ota muussa tapauksessa yhteys valtuutettuun korjajaan
<ul style="list-style-type: none"> • Moottori rämiee ja hurisee, mutta ei käy eikä huutele 	<ul style="list-style-type: none"> • <i>Vieras esine salpaa moottorin</i> • <i>Ongelma moottorissa tai ohjausjärjestelmässä</i> 	<ul style="list-style-type: none"> • Poista vieras esine • Ota muussa tapauksessa yhteys valtuutettuun korjajaan
<ul style="list-style-type: none"> • Laite käy katkonaisesti 	<ul style="list-style-type: none"> • <i>Liitetyt saniteettikalusteet vuotavat</i> • <i>Takaikkuventtiili vuotaa</i> 	<ul style="list-style-type: none"> • Tarkista liitetyt saniteettikalusteet • Puhdista tai vaihda takaikkuventtiili
<ul style="list-style-type: none"> • Moottori käy normaalisti, mutta ei pysähdy enää ja käy hyvin pitkään 	<ul style="list-style-type: none"> • <i>Poistojärjestelmän korkeus tai pituus on liian suuri tai putkenkulumia on liikaa (vastushukka)</i> • <i>Tukos</i> 	<ul style="list-style-type: none"> • Tarkista poistojärjestelmän asennus
<ul style="list-style-type: none"> • Laite lakkaa toimimasta 	<ul style="list-style-type: none"> • <i>Laite on käynyt liian kauan (ylikuumenemissuojaja)</i> 	<ul style="list-style-type: none"> • Ota muussa tapauksessa yhteys valtuutettuun korjajaan • Odota, että virta kytketty päälle, ja kutsu tarvittaessa paikalle valtuutettu korjaaja
<ul style="list-style-type: none"> • Moottori käy jaksottaisesti, ja vesi laskee WC:ssä hitaasti 	<ul style="list-style-type: none"> • <i>Kannen aukko on tukossa</i> • <i>Moottorissa on toimintahäiriö</i> 	<ul style="list-style-type: none"> • Puhdista kannen aukko • Ota muussa tapauksessa yhteys valtuutettuun korjajaan

7 TAKUUEHDOT

Laitteessa on 2 vuoden takuu ostopäivästä alkaen, mikäli se on asennettu ja sitä on käytetty tämän ohjeen mukaisesti.

1 FIGYELMEZTETÉS

Ezt az őrlőszerkezetet a vonatkozó szakmai előírások szerint fejlesztették ki, és állandó minőségi ellenőrzésnek vetik alá egy ISO 9001:2000 AFAQ minősítéssel rendelkező üzemben. A készülék magas színvonalú, biztonságos és üzembiztos működéséhez gondosan be kell tartani az ebben az utasításban leírt telepítési és karbantartási szabályokat.

 Ez a készülék nem csökkent fizikai, érzékszervi vagy mentális képességekkel rendelkező személyek (és gyerekek), illetve tapasztalatlan vagy megfelelő ismeretekkel nem rendelkező személyek által történő használatra készült, kivéve, ha biztonságukért felelős személy felügyelete alatt állnak, illetve ha ez a felelős személy előzetesen ellátta őket a készülék használatára vonatkozó információkkal. Vigyázzon a gyermekekre, és ügyeljen arra, hogy ne játsszanak a készülékkel.

2 LEÍRÁS

Ez a készülék egy kompakt őrlőszivattyú, amelyet a háztartási szennyvíz kiürítésére fejlesztettek ki.

3 TELEPÍTÉS

Az őrlőberendezésnek a WC-vel és az esetleg csatlakoztatott egyéb szaniter berendezéssel azonos helyiségben kell lennie. A készülék legyen könnyen hozzáférhető az ellenőrzés és karbantartás érdekében.

A készüléket a helyi előírások és az EN 12056-4 szabvány figyelembe vételével kell telepíteni és működtetni.

VILLAMOS CSATLAKOZTATÁS

 **A villamos bekötéseket a készülék végleges csatlakoztatása után kell elvégezni.**

Az elektromos szerelést elektrotechnikai végzettséggel rendelkező szakember végezze. A készüléket úgy kell elhelyezni, hogy a hálózati csatlakozó aljzat hozzáférhető maradjon.

A készülék áramkörét földelni kell (I. érintésvédelmi osztály), és nagy érzékenységgel (30 mA) differenciálmegszakítóval kell védeni.

A bekötés kizárólag a készülék áramellátására szolgálhat.

Előírások

A telepítés országában hatályos szabvány fűrdőszobai elektromos védelemre vonatkozó előírásait be kell tartani.

Ez a készülék megfelel az EN 12050-3 szabványnak, valamint a villamos termékek biztonságáról és az elektromágneses összeférhetőségről szóló európai előírásoknak.

4 ÜZEMBE HELYEZÉS

A hidraulikus és villamos csatlakozások kivitelezése után húzza le többször a WC öblítőtartályt. A csésze átfolyó részének vízállónak kell lennie.

Ellenőrizze azt is, hogy a többi szaniter berendezés : kézmosó, zuhany, bidé, mosdókagyló csatlakozása nem szivárogo-e.

5 KARBANTARTÁS FIGYELEM!!!

Hosszabb távollét esetén feltétlenül el kell zárni a ház általános vízellátását.

TISZTÍTÁS/VÍZKÖMMENTESÍTÉS

Az őrlőkészülék és a tartály vízkömmmentesítéséhez és tisztításához használjon megfelelő vízkömmmentesítő szert, például SANIBROYEUR SFA vízköoldót, amely a készülék belső egységeit kímélve távolítja el a vízkövet.

6 ESETLEGES JAVÍTÁSOK

A hiba megállapításában és megoldásában segítségére lehet az alábbi lista.

A KÉSZÜLÉK BURKOLATÁT CSAK ENGEDÉLLEL RENDELKEZŐ SZERELŐ BONTHATJA MEG.



MINDEN ESETBEN HÚZZA KI A KONNEKTORBÓL A KÉSZÜLÉKET.

HIBALEÍRÁS	LEHETSÉGES OKOK	HIBAELHÁRÍTÁS
<ul style="list-style-type: none"> A motor nem indul el. 	<ul style="list-style-type: none"> Rossz villamos csatlakozás Hibás áramellátás Motor- vagy vezérlőmű hiba 	<ul style="list-style-type: none"> Csatlakoztassa a készüléket a hálózathoz Ellenőrizze az áramellátást Forduljon engedéllyel rendelkező szerelőhöz
<ul style="list-style-type: none"> A motor zörög vagy zúmmög, de nem forog 	<ul style="list-style-type: none"> A motor működését idegen test akadályozza Motor vagy vezérlőmű hibás 	<ul style="list-style-type: none"> Távolítsa el az idegen testet Forduljon engedéllyel rendelkező szerelőhöz
<ul style="list-style-type: none"> A készülék időnként újraindul 	<ul style="list-style-type: none"> A csatlakoztatott szaniter eszközök szivárognak A visszacsapó szelep szivárog 	<ul style="list-style-type: none"> Ellenőrizze az előtte lévő berendezéseket Tisztítsa meg vagy cserélje ki a visszacsapó szelepet
<ul style="list-style-type: none"> A motor megfelelően működik, de nem áll le, vagy nagyon sokáig működik 	<ul style="list-style-type: none"> A szállítási magasság vagy távolság túl nagy, vagy túl sok könyök van a vezetékben (teljesítményvesztés) Hidraulikus probléma, eltömődés 	<ul style="list-style-type: none"> Vizsgálja át a berendezést Forduljon engedéllyel rendelkező szerelőhöz
<ul style="list-style-type: none"> A készülék leáll 	<ul style="list-style-type: none"> A készülék túl hosszú ideig működött (biztonsági hőkapszoló) 	<ul style="list-style-type: none"> Várja meg, míg újra bekapcsolódik, szükség esetén forduljon engedéllyel rendelkező szerelőhöz
<ul style="list-style-type: none"> A motor akadozva működik, a víz lassan folyik le a véocésészében 	<ul style="list-style-type: none"> A fedél szellőzőnyílása eltömődött Motorhiba 	<ul style="list-style-type: none"> Tisztítsa ki a szellőzőnyílást Forduljon engedéllyel rendelkező szerelőhöz
<ul style="list-style-type: none"> Zavaros víz folyik vissza a zuhanyhoz (oldalsó bevezetésű készülékek) 	<ul style="list-style-type: none"> A zuhany túl alacsonyan helyezkedik el az őrlőkészülékhez képest Eltömődött oldalsó bemeneti csappantyúk 	<ul style="list-style-type: none"> Ellenőrizze a berendezést Tisztítsa ki a csappantyúkat Forduljon engedéllyel rendelkező szerelőhöz

7 JÓTÁLLÁSI FELTÉTELEK

A készülékre a vásárlás napjától számított két év jótállás vonatkozik, feltéve, hogy a készülék telepítése és használata megfelel ennek a használati útmutatónak.

1 OSTRZEŻENIE

Rozdrabniacz jest opracowany zgodnie z zasadami sztuki i poddawany stałej kontroli jakości w fabryce posiadającej certyfikat ISO 9001 wersja 2000 wydany przez AFAQ. Prawidłowe działanie urządzenia wymaga skrupulatnego przestrzegania zasad instalacji i konserwacji podanych w instrukcji.

 Niniejsze urządzenie nie jest przeznaczone do użytku przez osoby (w tym dzieci) o ograniczonej sprawności fizycznej, umysłowej lub psychicznej lub osoby, które nie posiadają wystarczającego doświadczenia lub wiedzy, z wyjątkiem przypadków, w których niniejszej osoby znajdują się pod nadzorem lub otrzymały niezbędne instrukcje w zakresie użytkowania urządzenia od osoby odpowiedzialnej za ich bezpieczeństwo. Należy dopilnować, aby dzieci nie wykonywały urządzeń do zabawy.

2 ZASTOSOWANIE

To kompaktowe urządzenie będące stacją odprowadzającą śluzę do usuwania ścieków domowych.

3 INSTALACJA

Rozdrabniacz musi znajdować się w tym samym pomieszczeniu co WC i pozostałe, ewentualnie podłączone, urządzenia sanitarne. Urządzenie musi być zainstalowane w miejscu zapewniającym łatwy dostęp do kontroli i konserwacji.

Instalacja i działanie tego urządzenia muszą być zgodne z miejscowymi przepisami i normą EN 12056-4.

PODŁĄCZENIE ELEKTRYCZNE

 **Należy podłączyć urządzenie do prądu tylko po wcześniejszym zakończeniu generalnych prac z instalacją elektryczną.**

Instalacja elektryczna musi zostać wykonana przez wykwalifikowanego specjalistę w dziedzinie elektrotechniki.

Urządzenie musi zostać ustawione w taki sposób, aby zapewniony był łatwy dostęp do wtyczki w gniazdku zasilającym.

Obwód zasilający urządzenie musi być uziemiony (Klasa I) i wyposażony w wyłącznik różnicowoprądowy o wysokiej czułości (30mA).

Połączenie może służyć wyłącznie zasilaniu urządzenia.

Normy

Należy przestrzegać przepisów obowiązującej normy (Francja: NF C 15-100), dotyczącej bezpiecznych odległości w łazience. Urządzenie jest zgodne z normą europejską EN 12050-3 i z dyrektywami oraz normami europejskimi dotyczącymi bezpieczeństwa elektrycznego i zgodności elektromagnetycznej.

4 URUCHOMIENIE

Po wykonaniu podłączeń hydraulicznych i elektrycznych, należy kilkakrotnie uruchomić spłuczkę. Zawór zamykający spłuczki jak i uszczelka urządzenia spustowego muszą być szczelne.

Sprawdzić szczelność połączeń z innymi urządzeniami sanitarnymi: umywalka, prysznic, bidet.

5 OBSŁUGA I ZALECENIA UWAGA !!

W przypadku przedłużającej się nieobecności, należy obowiązkowo odłączyć główne zasilanie wody w domu.

CZYSZCZENIE/USUWANIE KAMIENIA

W celu usunięcia kamienia i wyczyszczenia rozdrabniarki i muszli, należy regularnie używać środka do usuwania kamienia, takiego jak produkt SANIBROYEUR firmy SFA, przeznaczonego do usuwania kamienia bez żadnej szkody dla elementów wewnętrznych urządzenia.

6 MOŻLIWOŚCI USUNIĘCIA USTEREK

Aby ułatwić wykonanie diagnostyki i rozwiązanie problemu, należy skorzystać z listy przedstawionej poniżej.

PRZY KAŻDEJ NIEPRAWIDŁOŚCI WYMAGAJĄCEJ OTWARCIA URZĄDZENIA, NALEŻY ZWRÓCIĆ SIĘ DO AUTORYZOWANEGO SERWISU



W KAŻDYM PRZYPADKU NALEŻY ODŁĄCZYĆ ZASILANIE ROZDRABNIACZA

STWIERDZONE NIEPRAWIDŁOŚCI	PRAWDOPODOBNE PRZYCZYNY	JAK POSTĘPOWAĆ
<ul style="list-style-type: none"> • Silnik nie włącza się 	<ul style="list-style-type: none"> • <i>Urządzenie nie jest podłączone do sieci</i> • <i>Wadliwe zasilanie elektryczne</i> • <i>Problem z silnikiem lub układem sterowania</i> 	<ul style="list-style-type: none"> • Podłączyć urządzenie • Sprawdzić zasilanie elektryczne • Skontaktować się z serwisem
<ul style="list-style-type: none"> • Silnik pracuje głośno. Silnik buczy, ale nie pracuje. 	<ul style="list-style-type: none"> • <i>Silnik jest zablokowany przez ciało obce</i> • <i>Problem z silnikiem lub układem sterowania</i> 	<ul style="list-style-type: none"> • Usunąć ciało obce • Skontaktować się z serwisem
<ul style="list-style-type: none"> • Aparat włącza się w regularnych odstępach czasu 	<ul style="list-style-type: none"> • <i>Przebiega spłuczka lub baterie podłączonych do urządzenia punktów sanitarnych</i> • <i>Zawór zwrotny nie funkcjonuje prawidłowo</i> 	<ul style="list-style-type: none"> • Sprawdzić instalację poprzedzającą urządzenie • Przewrócić lub wymienić zawór zwrotny
<ul style="list-style-type: none"> • Silnik pracuje normalnie ale nie zatrzymuje się lub pracuje bardzo długo 	<ul style="list-style-type: none"> • <i>Wysokość podnoszenia lub odległość odprowadzenia jest zbyt duża lub zbyt wiele kolanek zainstalowano (spadek ciśnienia)</i> • <i>Problem hydrauliczny, zatkanie</i> 	<ul style="list-style-type: none"> • Sprawdzić instalację
<ul style="list-style-type: none"> • Urządzenie zatrzymuje się 	<ul style="list-style-type: none"> • <i>Urządzenie działa za długo (termiczny wyłącznik bezpieczeństwa)</i> 	<ul style="list-style-type: none"> • Skontaktować się z serwisem • Zaczekać na kolejne włączenie, a następnie w razie potrzeby skontaktować się z serwisem
<ul style="list-style-type: none"> • Silnik pracuje w sposób nieciągły, a woda spływa powoli do zbiornika 	<ul style="list-style-type: none"> • <i>Odpowietrznik pokrywy jest zatkaany</i> • <i>Problem z silnikiem</i> 	<ul style="list-style-type: none"> • Odetkać odpowietrznik pokrywy • Skontaktować się z serwisem
<ul style="list-style-type: none"> • Powrót wody do prysznic (urządzenia z wlotami bocznymi) 	<ul style="list-style-type: none"> • <i>Prysznic jest zainstalowany za nisko w stosunku do rozdrabniacza</i> • <i>Kłapy wlotowe boczne zatkaane</i> 	<ul style="list-style-type: none"> • Sprawdzić instalację • Wyczyścić kłapy • Skontaktować się z serwisem

7 GWARANCJA

Urządzenie posiada gwarancję na dwa lata licząc od daty zakupu pod warunkiem wykonania prawidłowej instalacji i użytkowania zgodnego z niniejszą instrukcją.

1 ПРЕДУПРЕЖДЕНИЕ

Данная насосная станция разработана в соответствии с промышленными нормами. Она прошла постоянный контроль качества на заводе в соответствии со стандартом ISO 9001 в редакции 2000 AFAQ. Для того чтобы ваш аппарат правильно функционировал, необходимо тщательно соблюдать правила установки и технического обслуживания, указанные в данной инструкции.

 Этот аппарат не предназначен для лиц (в том числе детей) с ограниченными физическими, сенсорными или умственными возможностями, а также не имеющих опыта и знаний по обращению с ним, за исключением тех случаев, когда они пользуются им под наблюдением и получают указания по работе с ним от лица, ответственного за их безопасность. Следите за детьми и контролируйте, чтобы они не играли с аппаратом.

2 ПРИМЕНЕНИЕ

Данный аппарат представляет собой насосную станцию, предназначенную для откачивания стоков из жилых домов.

3 УСТАНОВКА

Аппарат должен находиться в том же помещении, что и унитаз, а также прочее подключенное к нему санитарно-техническое оборудование, если таковое имеется. Необходимо иметь свободный доступ к прибору для выполнения проверок и технического обслуживания.

Установка и эксплуатация аппарата должны соответствовать местным нормам и стандарту EN 12056-4.

ЭЛЕКТРИЧЕСКОЕ ПОДКЛЮЧЕНИЕ

 **Электрическое подключение следует осуществить только после окончательного выполнения всех необходимых соединений.**

Электроустановка должна осуществляться квалифицированным специалистом. Прибор следует поместить таким образом, чтобы был обеспечен доступ к электрической розетке.

Данный аппарат должен быть обязательно подключен к заземлению (класс I) и дифференциальному автоматическому выключателю высокой чувствительности (30mA).

Розетка должна быть использована только для питания аппарата.

Нормы и правила

Соблюдайте нормативы по электрической безопасности в ванных комнатах, действующие в стране использования.

Данный аппарат соответствует нормам EN 12050-3 и европейским нормам, касающимся электрической безопасности и электромагнитной совместимости.

4 ВВОД В ЭКСПЛУАТАЦИЮ

Выполнив электрические и гидравлические соединения, следует несколько раз спустить воду. Унитаз не должен подтекать.

Также следует проверить герметич-

ность соединений с остальным санитарно-техническим оборудованием: умывальником, душем, биде, раковиной.

5 ТЕХНИЧЕСКОЕ ОБСЛУЖИВАНИЕ ОСТОРОЖНО !!!

В случае длительного отсутствия необходимо отключить воду в квартире.

ОЧИСТКА И УДАЛЕНИЕ ИЗВЕСТКОВОГО НАЛЕТА

Для удаления известкового налета и очистки насосной станции и унитаза следует регулярно использовать специально предназначенное для этого средство от накипи или раствор 1лтр 9% уксуса на 5 литров воды.

6 НЕИСПРАВНОСТИ, ИХ ПРИЧИНЫ И СПОСОБЫ УСТРАНЕНИЯ

Чтобы определить и устранить неисправность, см. приведенный ниже список.

ДЛЯ УСТРАНЕНИЯ НЕИСПРАВНОСТЕЙ, ТРЕБУЮЩИХ ОТКРЫТИЯ АППАРАТА, СЛЕДУЕТ ОБРАЩАТЬСЯ В ЛИЦЕНЗИРОВАННУЮ СЛУЖБУ РЕМОНТА.



ДО ВЫПОЛНЕНИЯ ВСЕХ ОПЕРАЦИЙ АППАРАТ СЛЕДУЕТ ОТКЛЮЧИТЬ ОТ СЕТИ

ВЫЯВЛЕНИЕ НЕИСПРАВНОСТЕЙ	ВОЗМОЖНЫЕ ПРИЧИНЫ	ПОЧИНКА
<ul style="list-style-type: none"> • Мотор не включается 	<ul style="list-style-type: none"> • Прибор не включен в сеть • Неисправность системы электроснабжения • Неисправность мотора или системы управления 	<ul style="list-style-type: none"> • Включить аппарат в сеть • Проверить систему электроснабжения • Если проблема не устранена, обратиться в лицензированную службу ремонта
<ul style="list-style-type: none"> • Мотор трещит при работе или гудит, но не вращается 	<ul style="list-style-type: none"> • Инеродный предмет мешает вращению мотора • Неисправность мотора или системы управления 	<ul style="list-style-type: none"> • Изъять инородное тело • Если проблема не устранена, обратиться в лицензированную службу ремонта
<ul style="list-style-type: none"> • Самопроизвольное включение прибора 	<ul style="list-style-type: none"> • Подтекание запорных устройств санитарной техники, подключенной к прибору • Пропускает обратный клапан 	<ul style="list-style-type: none"> • Проверить оборудование, подключенное к прибору • Прочистить или заменить обратный клапан
<ul style="list-style-type: none"> • Мотор вращается без нарушений, но не останавливается или вращается слишком длительное время 	<ul style="list-style-type: none"> • Высота или длина вывода слишком велика или насчитывает слишком много патрубков (потеря нагрузки) • Проблема гидравлики, закупорка 	<ul style="list-style-type: none"> • Произвести осмотр напорного трубопровода • Если проблема не устранена, обратиться в лицензированную службу ремонта
<ul style="list-style-type: none"> • Прибор останавливается 	<ul style="list-style-type: none"> • Прибор работал слишком длительное время (термическое отключение) 	<ul style="list-style-type: none"> • Подождать повторного включения, затем при необходимости проконсультироваться в лицензированной службе ремонта
<ul style="list-style-type: none"> • Мотор работает с перерывами и вода медленно спускается в унитаз 	<ul style="list-style-type: none"> • Вытяжное отверстие крышки закупорено • Неисправность мотора 	<ul style="list-style-type: none"> • Прочистить отверстие вытяжки • Если проблема не устранена, обратиться в лицензированную службу ремонта
<ul style="list-style-type: none"> • Загрязненная вода выводится в душ (приборы с боковыми выходами) 	<ul style="list-style-type: none"> • Душ установлен слишком низко относительно аппарата • Створки боковых входов закрыты 	<ul style="list-style-type: none"> • Произвести осмотр установки • очистить створки • Если проблема не устранена, обратиться в лицензированную службу ремонта

7 УСЛОВИЯ ГАРАНТИИ

Гарантийный срок аппарата 2,5 года, начиная с даты покупки, при условии установки и использования в соответствии с данной инструкцией.

1 AVERTISMENT

Acesta este un aparat de tocare-pompare dezvoltat în conformitate cu regulile în vigoare și supus permanent controlului calității într-o uzină certificată ISO 9001 versiunea 2000 de către AFAQ (Asociația Franceză de Asigurare a Calității). Acest aparat dispune de un nivel ridicat de performanță, este sigur și fiabil, cu condiția ca toate instrucțiunile de instalare și întreținere specificate în prezentul manual să fie respectate cu strictețe.

 Acest aparat nu trebuie utilizat de persoanele (inclusiv copii) cu deficiențe fizice, senzoriale sau psihice sau de persoanele care nu au experiența și cunoștințele necesare pentru folosirea acestuia, cu excepția cazului în care sunt supravegheate sau au primit instrucțiuni privind utilizarea aparatului de la o persoană care răspunde de siguranța lor. Supravegheați copiii pentru ca aceștia să nu se joace cu aparatul.

2 APLICAȚII

Acest aparat este o stație compactă de tocare-pompare concepută pentru a evacua apele uzate provenind de la o locuință privată.

3 INSTALARE

Aparatul trebuie să se afle în aceeași încăpere cu WC-ul, ca și cu celelalte instalații sanitare racordate eventual la acest echipament. Accesul la aparat trebuie să se realizeze ușor, în cazul unor verificări sau în cazul unor lucrări de service.

Instalarea și funcționarea aparatului trebuie să fie conforme cu reglementările locale și cu norma EN 12056-4.

CONECTAREA ELECTRICĂ

 **Nu efectuați bransamentul electric decât după realizarea definitivă a racordurilor.**

Conectarea electrică trebuie realizată de către personal calificat în electrotehnică.

Aparatul trebuie amplasat astfel încât să avengeți acces la priza de alimentare.

Circuitul de alimentare electrică al aparatului trebuie să aibă împământare (clasa I) și să fie protejat de un disjuncteur diferențial de înaltă sensibilitate (30 mA).

Această priză trebuie să fie destinată exclusiv alimentării aparatului.

Reglementare

Asigurați-vă că respectați dispozițiile normei în vigoare din țara de utilizare a aparatului cu privire la nivelul de protecție pentru sălile de baie.

Acest aparat corespunde normei EN 12050-3 și normelor europene cu privire la siguranța electrică și compatibilitatea electromagnetă.

4 PUNEREA ÎN FUNCȚIUNE

Odată efectuate racordurile hidraulice și electrice, trageți apa de mai multe ori. Cuva trebuie să rămână etanșă la trecerea apei.

De asemenea, verificați etanșeitarea racordurilor cu celelalte obiecte sanitare: chiuvetă, duș, bideu.

5 ÎNTREȚINERE ATENȚIE!!!

În cazul unei absențe prelungite, vă recomandăm să opriți alimentarea generală cu apă din locuința dumneavoastră.

CURĂȚARE/DETARTRAJ

Pentru a detartra și curăța dispozitivul de tocare și WC-ul, utilizați în mod regulat un detartrant corespunzător, ca de exemplu detartrant special SANIBROYEUR de la SFA care este conceput pentru a îndepărta tartrul și care protejează piesele din interiorul aparatului dumneavoastră.

6 INTERVENȚII EVENTUALE

Pentru a vă ajuta la diagnosticarea și rezolvarea unei eventuale anomalii, consultați tabelul de mai jos.

ORICE INTERVENȚIE ÎN INTERIORUL APARATULUI SE VA EFECTUA DOAR DE CĂTRE UN DEPANATOR AUTORIZAT.



ÎN TOATE CAZURILE, DECONECTAȚI MAI ÎNTÂI APARATUL DE LA SURSA ELECTRICĂ DE ALIMENTARE.

ANOMALIE CONSTATĂ	CAUZE PROBABILE	SOLUȚII
<ul style="list-style-type: none"> Motorul nu pornește 	<ul style="list-style-type: none"> Aparatul nu este conectat la o sursă electrică de alimentare Alimentare electrică defectuoasă Defecțiuni la motor sau la sistemul de comandă 	<ul style="list-style-type: none"> Conectați aparatul la o sursă electrică de alimentare Verificați alimentarea electrică În caz contrar, consultați un depanator autorizat
<ul style="list-style-type: none"> Motorul hârâie sau bâzâie și nu mai funcționează 	<ul style="list-style-type: none"> Motorul este blocat de un corp străin Defecțiuni la motor sau la sistemul de comandă 	<ul style="list-style-type: none"> Îndepărtați corpul străin În caz contrar, consultați un depanator autorizat
<ul style="list-style-type: none"> Aparatul pornește cu intermitențe 	<ul style="list-style-type: none"> Obiectele sanitare racordate prezintă scurgeri Supapa antiretur prezintă scurgeri 	<ul style="list-style-type: none"> Verificați instalația în amonte Curățați sau schimbați supapa antiretur
<ul style="list-style-type: none"> Motorul se învârtă normal, dar nu se mai oprește sau funcționează prea mult timp 	<ul style="list-style-type: none"> Lungimea conductei de evacuare pe verticală sau orizontală este prea mare sau există prea multe coturi (pierdere de sarcină) Defecțiune hidrolică, colmatare 	<ul style="list-style-type: none"> Revizuiți instalația În caz contrar, consultați un depanator autorizat
<ul style="list-style-type: none"> Aparatul se oprește 	<ul style="list-style-type: none"> Aparatul a funcționat prea mult timp (întreprindere termică de siguranță) 	<ul style="list-style-type: none"> Așteptați ca aparatul să-și revină funcționarea, apoi contactați un depanator autorizat dacă este necesar
<ul style="list-style-type: none"> Motorul funcționează cu întreruperi, iar apa coboară lent în vasul de WC 	<ul style="list-style-type: none"> Orificiul de aerisire din capacul aparatului este înfundat Defecțiuni la motor 	<ul style="list-style-type: none"> Desfundați orificiul de aerisire În caz contrar, consultați un depanator autorizat
<ul style="list-style-type: none"> Apa se întoarce pe traseu spre duș (aparate cu intrări laterale) 	<ul style="list-style-type: none"> Cădița dușului a fost montată prea jos în raport cu aparatul Supapele intrărilor laterale sunt colmate 	<ul style="list-style-type: none"> Verificați instalația Curățați supapele În caz contrar, consultați un depanator autorizat

7 CONDIȚII DE GARANȚIE

Aparatul beneficiază de doi ani garanție de la data cumpărării, cu condiția ca instalarea și utilizarea aparatului să fie conforme cu instrucțiunile din acest manual.

1 VŠEOBECNÉ INFORMACE

Toto sanitární kalové čerpadlo je přístroj vyvinutý v souladu s technickými normami a podléhá neustálé kontrole kvality v továrně certifikované dle ISO 9001 verze 2000 AFAQ. Přístroj poskytuje vysokou úroveň výkonu, bezpečnosti a spolehlivosti za předpokladu dodržení všech dále uvedených požadavků pro instalaci a používání.

 Toto zařízení není určeno pro osoby (včetně dětí), jejichž tělesné, smyslové nebo duševní schopnosti jsou omezeny, nebo jimž chybí zkušenosti a znalosti, pokud nejsou pod dohledem a nedostává se jim nezbytných pokynů pro používání zařízení od osoby odpovídající za jejich bezpečnost. Děti je nutno mít pod dohledem a dohlédnout, aby si s přístrojem nehrály.

2 POUŽITÍ

Toto zařízení je sanitární kalové čerpadlo určené pro přečerpávání odpadních vod v domácnostech.

3 INSTALACE

Přístroj se musí nacházet ve stejné místnosti jako WC a případně další připojené zařizovací předměty. Přístroj musí být vodní přístupný pro případný servis či údržbu.

Instalace a provoz tohoto přístroje musí odpovídat místním předpisům a normě EN 12056-4.

ELEKTRICKÁ INSTALACE

 **Připojení na elektrický rozvod smí být provedeno až po ukončení vlastní instalace přístroje!!!**

Zásuvku pro připojení přístroje musí instalovat oprávněný kvalifikovaný pracovník tak, aby byla volně přístupná, přičemž je nutné respektovat příslušné normy.

Elektrický přívod přístroje musí být uzemněn (třída I) a musí být chráněn vysoce citlivým proudovým chráničem s jmenovitým vybovovacím proudem nepřesahujícím 30 mA.

Elektrický přívod musí sloužit výhradně k napájení tohoto přístroje.

Předpisy

Čerpadla nejsou určena k umístění v zónách 1 a 2 definovaných prostorů v koupelnách a sprchách dle ČSN 332000-7-701.

To platí pro čerpadlo i pro umístění zásuvky k jeho připojení na elektrický rozvod. Čerpadla lze instalovat v zóně 3 koupelny dle ČSN 332000-7-701 (min. 0,6 m od okraje vany či sprchové vaničky) a ve všech jiných místnostech.

Čerpadla smějí být připojena na el. obvod odpovídající platným českým normám a předpisům (ČSN 332000-4-41 a normy související). Tento přístroj odpovídá následujícím normám: ČSN EN 12050-3 a evropským normám o bezpečnosti elektrických přístrojů a elektromagnetické kompatibilitě.

4 UVEDENÍ DO PROVOZU

Po dokončení celkové instalace přístroje vhodte do WC toaletní papír a WC spláchněte. To opakujte 2x – 3x. Poté uveďte do provozu armatury dalších připojených zařizovacích předmětů.

Zkontrolujte také těsnost všech připojení k přístroji a těsnost armatur připojených zařizovacích předmětů.

5 ÚDRŽBA

POZOR !!! V případě dlouhodobé nepřítomnosti je nezbytné uzavřít hlavní přívod vody v domě či bytě.

ČIŠTĚNÍ

Pro čištění WC mísy a povrchpřístroje doporučujeme používat běžné neagresivní čisticí prostředky.

Pro čištění přístroje od vodního kamene doporučujeme použít přípravek SFA® ANTIKALK.

6 NEJBĚŽNĚJŠÍ PROBLÉMY A JEJICH ODSTRANĚNÍ

V níže uvedené tabulce naleznete jejich přehled.
INFORMACE POUZE PRO KVALIFIKOVANÉ OSOBY.



VŽDY ODPOJTE PŘÍSTROJ OD PŘÍVODU ELEKTRICKÉHO PROUDU.

ZJIŠTĚNÝ PROBLÉM	MOŽNÉ PŘÍČINY	VÁŠ POSTUP
<ul style="list-style-type: none"> Motor se neaktivuje 	<ul style="list-style-type: none"> Přístroj není připojen Porucha el. přívodu Porucha motoru nebo ovládacího systému 	<ul style="list-style-type: none"> Připojte přístroj. Proveďte el. přívod. Kontaktujte autorizovaný servis
<ul style="list-style-type: none"> Motor pracuje s rušivými zvuky nebo pouze buzíci a neotáčí se 	<ul style="list-style-type: none"> Motor je zablokovaný cizím tělesem Porucha motoru nebo ovládacího systému 	<ul style="list-style-type: none"> Odstraňte cizí těleso Kontaktujte autorizovaný servis
<ul style="list-style-type: none"> Přístroj se samovolně aktivuje 	<ul style="list-style-type: none"> Armatura WC nebo připojených zařizovacích předmětů netěsní Nefunkční zpětný ventil 	<ul style="list-style-type: none"> Zkontrolujte připojené zařizovací předměty Vyčistěte nebo vyměňte zpětný ventil
<ul style="list-style-type: none"> Motor pracuje déle než je obvyklé nebo nevypíná 	<ul style="list-style-type: none"> Příliš dlouhé nebo vysoké odpadní potrubí, nebo příliš mnoho ohybů Problémy hydrauliky, ucpaní 	<ul style="list-style-type: none"> Zkontrolujte instalaci Kontaktujte autorizovaný servis
<ul style="list-style-type: none"> Přístroj přestal pracovat 	<ul style="list-style-type: none"> Přístroj pracoval příliš dlouho (aktivace tepelné pojistky) 	<ul style="list-style-type: none"> Počkejte na opětovné zapnutí, poté v případě potřeby kontaktujte autorizovaný servis
<ul style="list-style-type: none"> Motor pracuje přerušovaně a voda v míse klesá pomalu 	<ul style="list-style-type: none"> Ucpaný ventil odvětrání Porucha motoru 	<ul style="list-style-type: none"> Vyčistěte ventil odvětrání Kontaktujte autorizovaný servis
<ul style="list-style-type: none"> Odpadní voda se vrací do sprchy (přístroj s bočními vstupy) 	<ul style="list-style-type: none"> Sprcha nainstalovaná příliš nízkou výškou nad přístroj Ucpaný boční vstup 	<ul style="list-style-type: none"> Zkontrolujte instalaci sprchy Vyčistěte boční vstup Kontaktujte autorizovaný servis

7 ZÁRUKA

Na přístroj se vztahuje záruka dva roky od data zakoupení pod podmínkou instalace a používání v souladu s tímto návodem a jeho přílohami.

1 UYARI

Bu öğütücü teknikte geçerli kurallara uygun şekilde geliştirilen ve AFAQ tarafından ISO 9001 onaylı (2000 sürümü) bir fabrikada sürekli kalite kontrole tabi tutulan bir cihazdır. Bu öğütücü bu el kitabında yer alan tüm kurulum ve bakım kurallarına titizlikle uyulduğu takdirde, üst düzey performans, güvenlik ve güvenilirlik sağlar.



Bu cihaz, fiziksel, duyuşsal veya zihinsel kapasiteleri sınırlı olan (bunlara çocuklar da dahildir), veya tecrübe ve bilgi sahibi olmayan kişilere yönelik değildir; bu tip kişiler gözetim altında bulunmaları ve cihazı kullanmak için gerekli talimatları almaları durumunda, kendi güvenliklerinden sorumlu bir kişinin yardımıyla cihazı kullanabilirler. Çocukları gözetim altında tutun ve cihazla oynamalarına izin vermeyin.

2 UYGULAMALAR

Bu cihaz konut atık sularını tahliye etmek üzere tasarlanmış kompakt bir terfi istasyonudur.

3 KURULUM

Öğütücü WC ve bağı olabilecek diğer sıhhi tesisat elemanları ile aynı odada bulunmalıdır. Kontrol ve bakım için, cihaza erişim kolay olmalıdır.

Cihazınızın kurulumu ve çalışması yerel mevzuata ve EN 12056-4 standardına uygun olmalıdır.

ELEKTRİK BAĞLANTISI

Elektrik bağlantısını, tüm nihai bağlantıları gerçekleştirdikten sonra yapın.

Elektrik tesisatı elektroteknik alanında uzman vasıflı bir profesyonel tarafından kurulmalıdır.

Cihaz, fişine erişilebilecek şekilde yerleştirilmelidir.

Cihazın güç devresi topraklanmalı (sınıf 1 topraklama) ve çok hassas (30mA) bir diferansiyel devre kesici vasıtasıyla korunmalıdır.

Bu bağlantı sadece cihaza güç sağlamak için kullanılmalıdır.

Mevzuat

Bir banyodaki koruma hacimleri ile ilgili olarak, cihazın kullandığı ülkede yürürlükte olan standardın (Fransa'da NF C 15-100) hükümlerine uymaya dikkat edin.

Bu cihaz EN 12050-3 standardına ve elektrik güvenliği ve elektromanyetik uyumluluk ile ilgili Avrupa standartlarına uygundur.

4 HİZMETE ALMA

Hidrolik ve elektriksiz bağlantılar gerçekleştirildikten sonra sifonu birkaç kez çekin. Küvet geçişi sızdırmaz olmalıdır.

Aynı şekilde, lavabo, duş, bide gibi diğer sıhhi tesisat eleman bağlantılarının sızdırmazlığını kontrol edin.

5 BAKIM

DİKKAT !!! Uzun süre evde bulunmaz durumda, evin ana su vanası mutlaka kapatılmalıdır.

TEMİZLEME / KİREÇTEN ARINDIRMA
Öğütücüyü ve klozeti kireçten arındırmak ve temizlemek için, düzenli aralıklarla, SFA'nın özel kireçten arındırma maddesi SANIBROYEUR® gibi hem kireci çıkarmak, hem de cihazınızın iç organlarına zarar vermemek üzere tasarlanmış uygun bir kireçten arındırma maddesi kullanın.

6 YAPILMASI MUHTEMEL MÜDAHALELER

Sorunun teşhisi ve çözüme kavuşturulması için, aşağıdaki tabloya bakın.

CİHAZ YALNIZCA YETKİLİ BİR TAMIRCI TARAFINDAN AÇILABİLİR.



HER DURUMDA, ÖĞÜTÜCÜNÜN FİŞİNİ PRİZDEN ÇEKİN

TESPİT EDİLEN ANORMALLİK	MUHTEMEL NEDENLER	ÇÖZÜMLER
<ul style="list-style-type: none"> Motor çalışmaya başlamıyor 	<ul style="list-style-type: none"> Cihaz bağlantısı yapılmamış Kusurlu elektrikli güç kaynağı Motor veya kumanda sistemi sorunu 	<ul style="list-style-type: none"> Cihaz elektrik prizine bağlayın, Elektrikli güç kaynağını kontrol edin Aksi takdirde yetkili bir tamirciye başvurun
<ul style="list-style-type: none"> Motor gürtlü bir şekilde dönüyor veya uçlulu çıkıyor ve dönmüyor 	<ul style="list-style-type: none"> Yabancı bir cisim motoru bloke ediyor Motor veya kumanda sistemi problemi 	<ul style="list-style-type: none"> Yabancı cisim çıkarın Aksi takdirde yetkili bir tamirciye başvurun
<ul style="list-style-type: none"> Cihaz zaman zaman çalışmaya başlıyor 	<ul style="list-style-type: none"> Bağı sıhhi tesisat elemanlarında sızıntı var Çekvalfte sızıntı var 	<ul style="list-style-type: none"> Akım yukarı tesisatı kontrol edin Çekvalfi temizleyin veya değiştirin Tesisatı gözden geçirin
<ul style="list-style-type: none"> Motor düzgün bir şekilde dönüyor, ama dumuyor veya çok uzun süre dönüyor 	<ul style="list-style-type: none"> Tahliye kanalının yüksekliği veya uzunluğu çok fazla veya fazla direk var (basınç düşüşü) Hidrolik sorun, tıkanma 	<ul style="list-style-type: none"> Aksi takdirde yetkili bir tamirciye başvurun
<ul style="list-style-type: none"> Cihaz duruyor 	<ul style="list-style-type: none"> Cihaz fazla uzun bir süre boyunca çalışmış (güvenlik termik kesintisi) 	<ul style="list-style-type: none"> Yeniden çalışmasını bekleyin, ardından gerekirse yetkili bir tamirciye başvurun
<ul style="list-style-type: none"> Motor kesintili olarak dönüyor ve su klozetin içine yavaş iniyor 	<ul style="list-style-type: none"> Kapağın deliği tıkalı Motor sorunu 	<ul style="list-style-type: none"> Delği açın Aksi takdirde yetkili bir tamirciye başvurun
<ul style="list-style-type: none"> Bulanık suyun duşa geri dönmesi (yan girişleri olan cihazlar) 	<ul style="list-style-type: none"> Duş öğütücüye göre fazla alçak bir noktaya yerleştirilmiş Yan giriş kanatları tıkalı 	<ul style="list-style-type: none"> Tesisatı gözden geçirin Kanatları temizleyin Aksi takdirde yetkili bir tamirciye başvurun

7 GARANTİ KOŞULLARI

Cihaz, kurulum ve kullanımın bu kullanım kılavuzuna uygun şekilde yapılması kaydıyla, satın alma tarihinden itibaren iki yıl garantilidir.

1 ΠΡΟΣΟΧΗ

Η συσκευή αυτή κατασκευάστηκε με απόλυτο σεβασμό στη δειοντολογία του επαγγέλματος και υποβλήθηκε σε ποικιλικό έλεγχο σε μονάδα σύμφωνη με τα πρότυπα ISO 9001 (2000) από την AFAQ. Παρέχει επιδόσεις υψηλής ποιότητας, ασφάλειας και πιστότητας εφόσον γίνονται απόλυτα σεβαστοί όλοι οι κανόνες εγκατάστασης και συντήρησης, οι οποίοι περιγράφονται σε αυτό το φυλλάδιο.

 Η συσκευή αυτή δεν πρέπει να χρησιμοποιείται από άτομα με μειωμένες φυσικές, διανοητικές ή αισθητήριες ικανότητες, ή από άτομα χωρίς την απαραίτητη πείρα ή και γνώσεις, καθώς και από παιδιά, εκτός εάν συνοδεύονται από υπεύθυνο άτομο κι έχουν λάβει οδηγίες για τη χρήση της συσκευής.

2 ΧΡΗΣΕΙΣ

Η συσκευή αυτή είναι ένας συμπληγής αντλητικός σταθμός, σχεδιασμένος για την απομάκρυνση όλων των οικιακών λυμάτων

3 ΕΓΚΑΤΑΣΤΑΣΗ

Η αντλία πρέπει να βρίσκεται στον ίδιο χώρο με τη λεκάνη της τουαλέτας και τα άλλα είδη υγιεινής με τα οποία πρόκειται να συνδεθεί. Βεβαιωθείτε ότι υπάρχει εύκολη πρόσβαση στην αντλία για εύκολο έλεγχο και συντήρηση.

Η εγκατάσταση και η λειτουργία της συσκευής πρέπει να γίνεται σύμφωνα με τους κατά τόπους κανονισμούς και και το πρότυπο EN 12056-4.

ΗΛΕΚΤΡΙΚΗ ΕΓΚΑΤΑΣΤΑΣΗ

 **Πραγματοποιήστε την ηλεκτρική εγκατάσταση μόνο μετά την ολοκλήρωση των συνδέσεων με τα είδη υγιεινής.**

Η εγκατάσταση πρέπει να πραγματοποιηθεί από εξειδικευμένο επαγγελματία. Η συσκευή πρέπει να εγκατασταθεί έτσι ώστε η πρίζα της να είναι προσβάσιμη.

Το κύκλωμα σύνδεσης της συσκευής πρέπει να είναι γεωμμένο (κατηγορία I) και να προστατεύεται από ρελέ διαρροής των 30mA.

Η σύνδεση πρέπει να εξυπηρετεί αποκλειστικά τη συσκευή αυτή.

Κανονισμοί

Οφείλτε να σεβαστείτε τις διατάξεις του προτύπου που ισχύει στη χώρα εγκατάστασης (για την Ελλάδα Κ.Ε.Η.Ε και CENELEC) για τις περιμέτρους ασφαλείας στο μπάνιο.

Η συσκευή αυτή συμμορφώνεται στο πρότυπο EN 12050-3 και στα ευρωπαϊκά πρότυπα για την ασφάλεια των ηλεκτρικών συστημάτων και την ηλεκτρομαγνητική συμβατότητα.

4 ΠΡΩΤΗ ΧΡΗΣΗ

Μετά την ολοκλήρωση των υδραυλικών και ηλεκτρικών εγκαταστάσεων, τραβήξτε πολλές φορές το καζανάκι. Η σύνδεση με τη σωλήνωση πρέπει να είναι στεγνή.

Ελέγξτε επίσης τη στεγανότητα των συνδέσεων των άλλων ειδών υγιεινής: νεροχύτες, ντουζιέρες, μπιντέ, μπανιέρα, κτλ.

5 ΣΥΝΤΗΡΗΣΗ

ΠΡΟΣΟΧΗ !!! Εάν απουσιάσετε για μεγάλο χρονικό διάστημα, πρέπει οπωσδήποτε να κλείσετε τη γενική παροχή νερού στο σπίτι σας.

ΚΑΘΑΡΙΣΜΟΣ/ΑΦΑΙΡΕΣΗ ΤΗΣ ΠΛΑΚΑΣ

Για να καθαρίσετε την πλάκα από την αντλία και τη λεκάνη, χρησιμοποιείτε συχνά κάποιο ειδικό υγρό τουαλέτας, όπως το SANIBROYEUR της SFA, που επινοήθηκε για να αφαιρεί το πουρί χωρίς να επηρεάζει το εσωτερικό μηχανικό σύστημα της συσκευής.

6 ΠΙΘΑΝΕΣ ΒΛΑΒΕΣ

Για αποτελεσματικότερη διάγνωση και λύση ενδεχόμενου τεχνικού προβλήματος, συμβουλευτείτε τον παρακάτω πίνακα.

Η ΣΥΣΚΕΥΗ ΠΡΕΠΕΙ ΝΑ ΑΝΟΙΓΕΤΑΙ ΜΟΝΟ ΑΠΟ ΕΞΕΙΔΙΚΕΥΜΕΝΟ ΚΑΙ ΠΙΣΤΟΠΟΙΗΜΕΝΟ ΤΕΧΝΙΚΟ.



ΣΕ ΚΑΘΕ ΠΕΡΙΠΤΩΣΗ, ΒΓΑΛΤΕ ΤΗ ΣΥΣΚΕΥΗ ΑΠΟ ΤΗ ΜΠΡΙΖΑ.

ΠΡΟΒΛΗΜΑ	ΠΙΘΑΝΗ ΑΙΤΙΑ	ΛΥΣΗ
<ul style="list-style-type: none"> Ο κινητήρας δεν ξεκινά 	<ul style="list-style-type: none"> Δεν είναι στη μπρίζα Πρόβλημα στην ηλεκτρική εγκατάσταση Πρόβλημα στον κινητήρα ή στο σύστημα ελέγχου 	<ul style="list-style-type: none"> Βάλτε τη συσκευή στη μπρίζα Ελέγξτε την ηλεκτρική εγκατάσταση Ζητήστε τη βοήθεια ειδικού τεχνικού
<ul style="list-style-type: none"> Ο κινητήρας λειτουργεί αλλά κάνει θόρυβο ροκάνας ή βουίζει και δε στροφάει. 	<ul style="list-style-type: none"> Μπλοκαρίστηκε από ξένο σώμα Πρόβλημα στον κινητήρα ή στο σύστημα ελέγχου 	<ul style="list-style-type: none"> Αφαιρέστε το ξένο σώμα Ζητήστε τη βοήθεια ειδικού τεχνικού
<ul style="list-style-type: none"> Ο κινητήρας λειτουργεί με διακοπές 	<ul style="list-style-type: none"> Τα συνδεδεμένα είδη υγιεινής έχουν διαρροές Η βαλβίδα αντεπιστροφής είναι ελαστωματική 	<ul style="list-style-type: none"> Ελέγξτε όλες τις συνδέσεις από την αρχή Καθαρίστε ή αντικαταστήστε τη βαλβίδα αντεπιστροφής
<ul style="list-style-type: none"> Ο κινητήρας λειτουργεί κανονικά αλλά παρατεταμένα και για μεγάλο διάστημα 	<ul style="list-style-type: none"> Μεγάλο ύψος ή μήκος σωληνώσεων ή διωμένα καλώδια. (απώλεια ισχύος) Υδραυλικό πρόβλημα, το κάλυμα της αντλίας είναι φραγμένο. 	<ul style="list-style-type: none"> Ελέγξτε την εγκατάσταση
<ul style="list-style-type: none"> Η συσκευή σταματάει 	<ul style="list-style-type: none"> Η συσκευή λειτουργήσει υπερβολικά (αυτόματη θερμική διακοπή ασφαλείας) 	<ul style="list-style-type: none"> Περμάνετε την επανέκκινση της συσκευής και, αν χρειαστεί, καλέστε ειδικό τεχνικό.
<ul style="list-style-type: none"> Ο κινητήρας κλωτσάει και η στάθμη του νερού στη λεκάνη κατεβαίνει αργά. 	<ul style="list-style-type: none"> Το διάφραγμα εξερισμού είναι φραγμένο Πρόβλημα με τον κινητήρα 	<ul style="list-style-type: none"> Αποφράξτε τον εξερισμό Ζητήστε τη βοήθεια ειδικού τεχνικού
<ul style="list-style-type: none"> επιστροφή λυμάτων στη ντουζίρα (συσκεύες με πλευρικές εισόδους) 	<ul style="list-style-type: none"> Η ντουζίρα τοποθετήθηκε χαμηλότερα από το επίπεδο της αντλίας Οι πλευρικές εισοδοί είναι βουλωμένες 	<ul style="list-style-type: none"> Ελέγξτε την εγκατάσταση Καθαρίστε τις πλευρικές εισόδους Ζητήστε τη βοήθεια ειδικού τεχνικού

7 ΟΡΟΙ ΕΓΓΥΗΣΗΣ

Η συσκευή έχει εγγύηση δύο χρόνια από την ημερομηνία αγοράς, και μόνο εφόσον έχουν τηρηθεί οι οδηγίες εγκατάστασης και χρήσης που περιγράφονται σε αυτό το φυλλάδιο.

1 描述

此研磨机是遵照工艺规格设计制造，并在已获得法国AFAQ颁发的ISO9001（2000）认证的工厂进行长期质量监控。

 只要严格按照本说明进行安装及维护，此设备可保证安全可靠的高性能运行。

该设备不适用于包括儿童在内的一些特殊人群（精神或智力异常等）。除非在确保安全或有监护人的情况下安装此设备。

2 使用

该机器为小体积水压装置，用于抽排家庭污水。

3 安装

本研磨机必须安装于马桶所在的房间，如还需连接其他卫生设备，也都应处于同一房间。设备应安装在方便维修的地方。

机器的安装和使用须遵照EN 12056-4标准及当地法规进行。

电路连接

 电气的安装结束之前确保电源关闭。

设备安装必须由专业工程师完成。

选择电源插头的位置应方便设备的安装。

电路应当接地线（一级），本机所在电路中必须有30毫安的漏电保护开关。

连接线必须只用于本设备供电。

规定

V请遵守使用国的有关浴室保护容积的现行规定。

此设备符合EN 12050-3标准，并符合相关电气安全和电磁兼容性的欧洲标准。

4 安装调试

一旦电气与管道连接完成，启动多次马桶冲水，查看所有部分是否密封。

检查与洗手池、淋浴、小浴池、盥洗池等其他连接是否密封。

5 维护**警示：**

如果长期出行，务必关闭家里的供水总开关。

清洁/除水垢

使用家用除垢剂清除研磨机和马桶内的水垢（升利保除垢液），以便在除垢的同时保护您设备的内部系统不受损伤。

6 发现故障/修理

请参考下表，以帮助您进行故障的诊断和解决。

任何对设备的拆卸工作，必须由拥有专业资格的维修人员进行。



在任何情况下，必须关闭机器电源

故障	原因	解决方法
<ul style="list-style-type: none"> 设备不启动 	<ul style="list-style-type: none"> 没有接电 供电问题 电机或控制系统问题 	<ul style="list-style-type: none"> 给设备接电 检查供电系统 如不能解决，求助于授权维修人员
<ul style="list-style-type: none"> 电机运转时发出卡嗒卡嗒声，或是只发出嗡嗡声而不运转 	<ul style="list-style-type: none"> 电机被异物阻滞 电机或控制系统问题 	<ul style="list-style-type: none"> 取出异物 如不能解决，求助于授权维修人员
<ul style="list-style-type: none"> 设备间断性运转 	<ul style="list-style-type: none"> 连接的设备漏水 止回阀漏水 	<ul style="list-style-type: none"> 检查设备上端安装 清洁或更换止回阀
<ul style="list-style-type: none"> 电机运行正常，但无法停止或持续时间过长 	<ul style="list-style-type: none"> 排水管过高或过长，或者管弯过多（能效损耗） 水流堵塞问题 	<ul style="list-style-type: none"> 重新调整安装 如不能解决，求助于授权维修人员
<ul style="list-style-type: none"> 设备停止运行 	<ul style="list-style-type: none"> 运行时间过长（热保护） 	<ul style="list-style-type: none"> 等待重启，然后如有必要，求助于授权维修人员
<ul style="list-style-type: none"> 电机间歇运行，排水缓慢 	<ul style="list-style-type: none"> 通气道堵塞 电机问题 	<ul style="list-style-type: none"> 清理通气道 如不能解决，求助于授权维修人员
<ul style="list-style-type: none"> 污水回流入淋浴池内（带有侧入水的设备） 	<ul style="list-style-type: none"> 淋浴相对于设备位置过低 设备内底部两边的止回片堵塞 	<ul style="list-style-type: none"> 重新调整安装 清理止回片 如不能解决，求助于授权维修人员

7 保修

在安装及使用符合本说明书的条件下，设备自购买日起，保修两年。

FRANCE

**SOCIÉTÉ FRANÇAISE
D'ASSAINISSEMENT**
8, rue d'Aboukir - 75002 Paris
Tél. + 33 1 44 82 39 00
Fax + 33 1 44 82 39 01

UNITED KINGDOM

SANIFLO Ltd.,
Howard House, The Runway
South Ruislip Middx.,
HA4 6 SE
Tel. +44 208 842 0033/4040
Fax +44 208 842 1671

IRELAND

SANIRISH Ltd
IDA Industrial Estate
Edenderry - County Offaly
Tel. + 353 46 9733 102
Fax + 353 46 97 33 093

AUSTRALIA

SANIFLO AUSTRALIA
Unit 7, 15 Howleys Road,
Notting Hill - P.O. Box 5122
Pinewood Victoria 3149
Melbourne
Tel. +61 3 9543 3891
Fax +61 3 9543 6851

DEUTSCHLAND

SFA SANIBROY GmbH
Waldstr. 23 Geb. B5 - 63128 Dietzenbach
Tel. (060 74) 30928-0
Fax (060 74) 30928-90

ITALIA

SFA ITALIA spa
Via del Benessere, 9
27010 Sizzano (PV)
Tel. 03 82 61 81
Fax 03 82 61 8200

ESPAÑA

GRUPO SFA
C/ Vinyalets,1 - P.I. Can Vinyalets
08130 Sta. - Perpètua de Mogoda -
Barcelona
Tel. +34 93 544 60 76
Fax +34 93 462 18 96

PORTUGAL

SFA Lda
Av 5 de Outubro, 10 -1° - 1050-056 Lisboa
Tel. +351 21 350 70 00
Fax +351 21 957 70 00

SUISSE SCHWEIZ SVIZZERA

SFA SANIBROY AB SWITZERLAND
Stettenstrasse 6 - CH-8954 Geroldswil
Tel. +41 44 748 17 44
Fax +41 44 748 17 43

BENELUX

SFA BENELUX B.V.
Voltaweg 4
6101 XK Echt
Tel. +31 475 487100
Fax +31 475 486515

SVERIGE

SANIFLO AB
BOX 797
S-191 27 Sollentuna
Tel. +08-404 15 30
Fax + 08-404 15 39

POLSKA

SFA POLAND
ul. Kolejowa 33
05-092 Łomianki/Warszawa
Tel. (+4822) 732 00 32
Fax (+4822) 751 35 16

РОССИЯ

SFA РОССИЯ
101000 Москва - Колпачный пер.
9а, ком. 103
Тел. (495) 258 29 51
факс (495) 258 29 51

ČESKÁ REPUBLIKA

SFA-SANIBROY, spol. s r.o
Na Košince - 180 00 PRAHA 8 - Libeň
Tel. : +420 266 712 855
Fax : +420 266 712 856

ROMANIA

SFA SANIFLO S.R.L.
Strada Leonard Nicolae, nr. 2A
Timis,oara 300454
Tel. +40 256 245 092
Fax +40 256 245 029

TÜRKİYE

SFA SANIHYDRO LTD STI
Ortaklar Caddesi No:7 Ünal Apt. 2
34394 MECİDİYEKÖY - İSTANBUL
Tel. : +90 212 275 30 88
Fax : +90 212 275 90 58

中国

升利保
宁波舒福安卫浴设备有限公司
宁波市鄞州区雅源南路480号 (315153)
T. 0574 - 8817 1777
F. 0574 - 87281907

SERVICE HELPLINES

France
United Kingdom
Ireland
Australia
Deutschland
Italia
España
Portugal
Suisse Schweiz Svizzera
Benelux
Sverige
Polska
Россия
Česká Republika
România
Türkiye

**TEL**

☎ N°Azur 0 810 05 90 02 ^{1 UT par appel}
08457 650011 (Call from a land line)
1850 23 24 25 (LOW CALL)
+61 3 9543 3891
0800 82 27 82 0
0382 6181
+34 93 544 60 76
+351 21 350 70 00
+41 44 748 17 44
+31 475 487100
08-404 15 30
(+4822) 732 00 33
(495) 258 29 51
+420 266 712 855
+40 256 245 092
+90 212 275 30 88
+0574 - 8817 1777

FAX

03 44 94 46 19
020 8842 1671
+ 353 46 97 33 093
+61 3 9543 6851
(060 74) 30928-90
+39 0382 618200
+34 93 462 18 96
+351 21 957 70 00
+41 44 748 17 43
+31 475 486515
08-744 15 18
(+4822) 751 35 16
(495) 258 29 51
+420 266 712 856
+40 256 245 029
+90 212 275 90 58
+0574 - 8728 1907

Service information : www.sfa.biz