

Котлы, работающие на жидком топливе /газе

**GT 300**  
**GT 300 K**  
**GT 300 DIEMATIC-m Delta**



Технические инструкции,  
Инструкции по монтажу,  
установке и обслуживанию

---

## ОГЛАВЛЕНИЕ

<b>1. ОБЩИЕ СВЕДЕНИЯ</b> .....	1
1.1 Технические характеристики.....	2
1.2 Основные размеры .....	3
<b>2. УСТАНОВКА КОТЛА</b> .....	4
2.1 Размещение .....	4
2.2 Регулировка высоты .....	5
<b>3. МОНТАЖ</b> .....	5
<b>4. ГИДРАВЛИЧЕСКИЕ СОЕДИНЕНИЯ</b> .....	5
4.1 Необходимые сведения о размерах .....	5
4.2 Необходимые рекомендации для подключения котла к системе отопления .....	6
4.3 Заполнение установки .....	7
4.4 Удаление грязи .....	7
<b>5. ПРИСОЕДИНЕНИЕ К ВЫТЯЖНОЙ ТРУБЕ</b> .....	8
5.1 Определение размеров дымового канала .....	8
5.2 Необходимые сведения о соединительных размерах.....	8
5.3 Соединение .....	8
<b>6. ПОДВОД ЖИДКОГО ТОПЛИВА ИЛИ ГАЗА</b> .....	9
<b>7. ЭЛЕКТРИЧЕСКИЕ СОЕДИНЕНИЯ</b> .....	9
<b>8. ОБСЛУЖИВАНИЕ</b> .....	9
8.1 Котел .....	9
8.2 Меры предосторожности при отключении котла на продолжительное время .....	12
8.3 Меры предосторожности в связи с опасностью замерзания котла при отключении отопления в зимний период.....	12
8.4 Фирменная табличка.....	12
<b>9. ВНУТРЕННИЙ ВИД И ПЕРЕЧЕНЬ ЗАПАСНЫХ ЧАСТЕЙ</b> .....	12

---

### СООТВЕТСТВИЕ СТАНДАРТАМ / МАРКИРОВКА CE

Настоящее изделие соответствует требованиям  
следующих европейских стандартов и норм:

-90.396 ЕЭС Требования к газовой аппаратуре  
Стандарты: EN 303.1 / EN 303.2 / EN 304.

-73/23 ЕЭС Требования к приборам низкого  
напряжения  
Стандарт: EN 60.335.1.

-89.336 ЕЭС Требования к электромагнитной  
совместимости  
Стандарты: EN 50.081.1 / EN 50.082.1 /  
EN 55.014

-92/42 ЕЭС Требования к коэффициенту поюзного  
действия

и будет реализовываться в следующих государствах-  
членах ЕЭС:

Франция (FR) - Дания(DK) - Бельгия(BE) - Люксембург(LU)  
- Великобритания(GB) - Ирландия(IR) - Испания(ES) -  
Португалия(PT) - Швеция(SE) - Австрия(AT) - Германия(DE)  
- Греция(GR) - Нидерланды(NL) - Швейцария(CH)

в зависимости от категории газовой горелки.

**Предупреждение:**

Монтаж и установка котла должны производиться квалифицированным специалистом. Условием хорошей работы котла является строгое соблюдение настоящих инструкций по монтажу, установке и обслуживанию.

## 1. ОБЩИЕ СВЕДЕНИЯ

Семейство котлов **GT 300** представляет собой водотрубные автоматические герметизированные котлы, присоединяемые к вытяжной трубе, снабженные автономной горелкой, использующие бытовое жидкое топливо или газ, с полезной мощностью от 70 до 330 кВт.

**№ CE : 0049AQ0950**

**Модели котлов:****GT 300**

котел со стандартной панелью управления для подключения к электрическому распределительному шкафу.

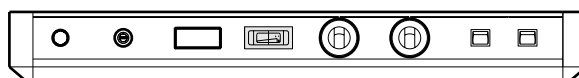

8219N036

**GT 300 K**

Отопительный котел с панелью управления К. Эта панель управления может быть оснащена в качестве дополнительного оборудования устройством регулирования SV-matic для отдельного управления отоплением и для совместного управления отоплением и горячим водоснабжением или модулем MB2 для приоритетного управления резервуаром-аккумулятором / бойлером. Отопительный котел GT 300 K можно использовать в качестве ведомого котла в многокотловых системах от 2 до 10 котлов. В этом случае ведущий котел оборудован панелью управления DIEMATIC-m Delta.

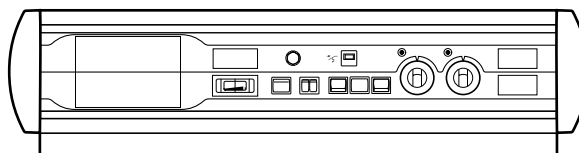

8555N040

**GT 300 DIEMATIC-m Delta**

Отопительный котел с интегрированной электронной панелью управления DIEMATIC-m Delta. Этот отопительный котел применяется в многокотловых системах, объединяющих от 2-х до 10-и котлов, в качестве ведущего котла. Ведомые котлы (1 до 9) в этом случае оборудованы панелью управления К.

См. инструкцию по эксплуатации и подключению панели управления DIEMATIC-m Delta.

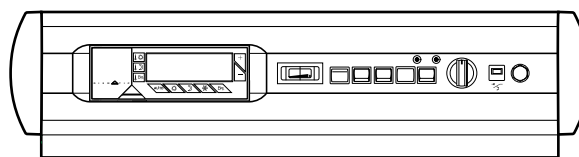

8555N041

## 1.1 ТЕХНИЧЕСКИЕ ХАРАКТЕРИСТИКИ

Максимальная рабочая температура : 100°C

Максимальное рабочее давление : 6 bar

Защитное реле температуры: 110°C (A)

Регулировка термореле от 30 до 85°C (A)

**Испытательные условия:** CO<sub>2</sub> ж/топливо = 13 %

CO<sub>2</sub> Газ = 9,5 %

Ta (температура окр. среды) = 20°C

		GT 304	GT 305	GT 306	GT 307	GT 308	GT 309
Эффективная мощность	kW	70-105	105-140	140-180	180-230	230-280	280-330
Кол-во элементов		4	5	6	7	8	9
Кол-во турбулизаторов		6	10	10	6	6	6
Объем воды	л	96	116	136	156	176	196
Потери при останове до 50 °C (D)	%	0,17	0,14	0,13	0,11	0,10	0,09
Перепад давления воды Δt=15 K (E)	mbar (B)	6,2	10,9	20,4	30	44,5	63,8
Объем дымового контура (топка + дымоходы)	m <sup>3</sup>	0,163	0,206	0,249	0,292	0,335	0,378
Температура дымов (E)	°C	210	210	210	210	210	210
Массовый расход жидк.топл.	kg/h	172	231	297	379	464	541
топлива	природ.газ	kg/h	160	206	270	331	411
		kg/h	160	206	270	331	411
Давление в топке (C) (E)	mbar (B)	+0,3	+0,6	+1,1	+1,6	+2,2	+2,5
Размеры топки	- диаметр	mm	377	377	377	377	377
	- длина	mm	621	781	941	1101	1261
	- объеме	m <sup>3</sup>	0,096	0,122	0,148	0,174	0,200
Вес	kg	510	608	694	791	886	977

**- (A) ВНИМАНИЕ: для более высоких эксплуатационных температур – см. характеристики регулирующего термореле и защитного реле температуры в перечне запасных частей.**

-(E) При номинальной производительности (максимальное значение диапазона производительности)

-(B) 1 мбар = 10 мм вод.ст. = 10 доПа

-(C) Давление в топке при давлении в форсунке, равном нулю

-(D) Потери при остановке согласно действующим стандартам.

## 1.2 Основные размеры (в мм и дюймах)

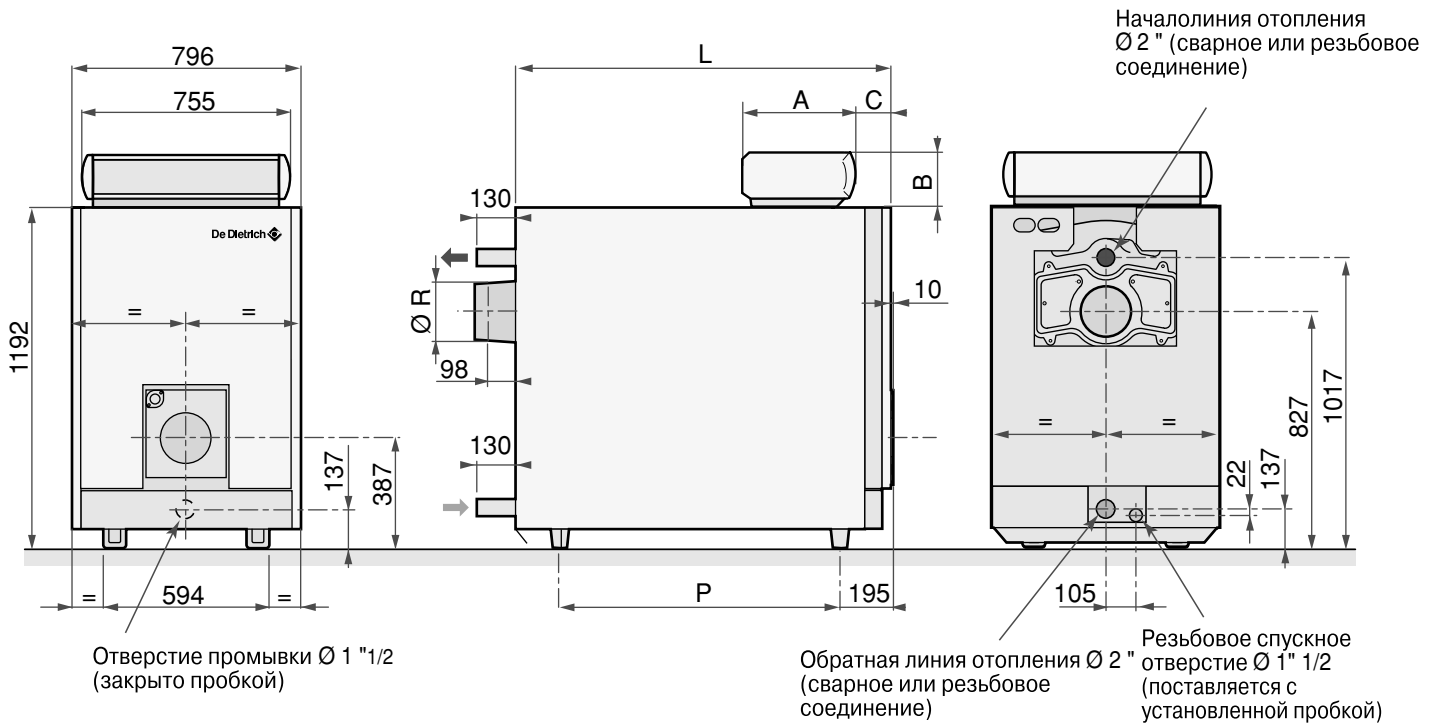

8219N152-R

Тип котла	GT...	304	305	306	307	308	309
Стандартная Панель	<b>A</b>	130	130	130	130	130	130
	<b>B</b>	105	105	105	105	105	105
	<b>C</b>	165	165	165	165	165	165
	<b>D</b>	738	738	738	738	738	738
Панель K + DIEMATIC-m Delta	<b>A</b>	355	355	355	355	355	355
	<b>B</b>	195	195	195	195	195	195
	<b>C</b>	145	145	145	145	145	145
	<b>D</b>	755	755	755	755	755	755
<b>L</b>		838	998	1158	1318	1478	1638
<b>P</b>		490	650	810	970	1130	1290
<b>Ø R</b>		180	180	180	200	200	200

## 2. УСТАНОВКА КОТЛА

### 2.1 Размещение

Минимальные размеры, указанные на приведенном ниже чертеже, должны соблюдаться для обеспечения достаточного пространства для доступа к котлу.

#### ВЕНТИЛЯЦИЯ:

Следует обеспечить достаточную вентиляцию для поступления в котельную воздуха, необходимого для горения. Площадь поперечного сечения и планировка системы вентиляции должны соответствовать действующим стандартам.



**ВНИМАНИЕ:** Для того, чтобы избежать проблем, обусловленных слишком низкими температурами воздуха для горения (опасность замерзания воды в трубах и т.п.), воздух для горения необходимо предварительно прогреть.

Обращаем Ваше внимание на то, что существует опасность коррозии при установке котлов в помещениях или вблизи помещений, атмосфера которых содержит соединения хлора или фтора. Например: парикмахерские салоны, промышленные помещения (растворители), холодильные установки, красители и т.д. ...

В этом случае мы не сможем предоставить гарантию.

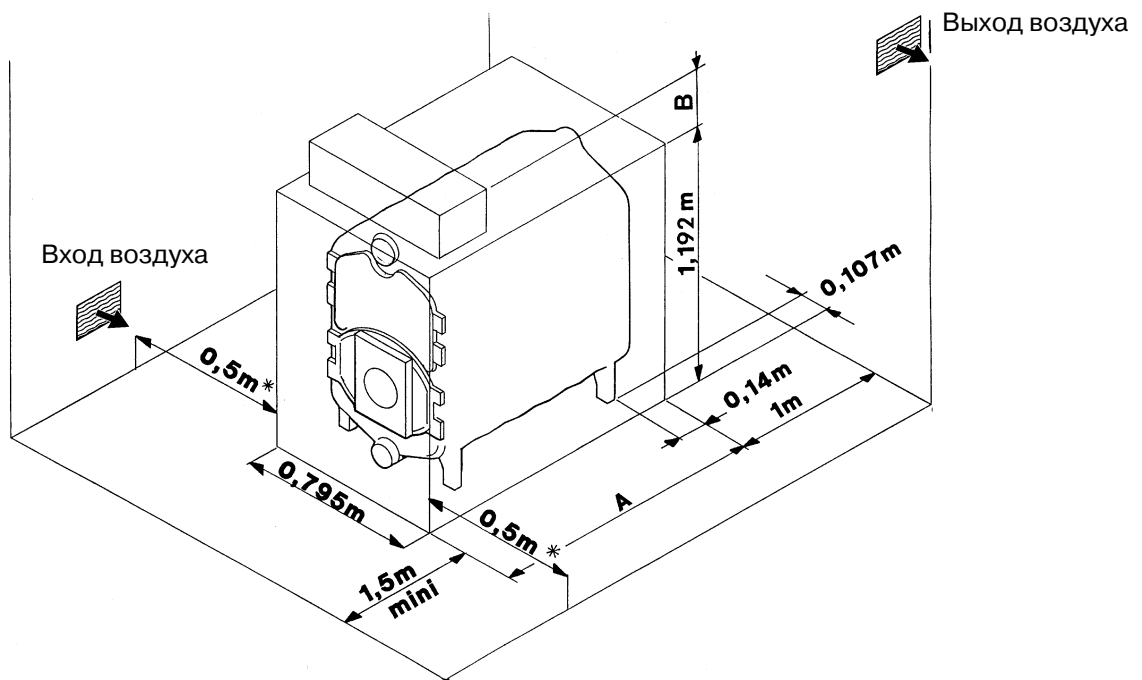

Тип котла		GT 304	GT 305	GT 306	GT 307	GT 308	GT 309
<b>Размер А</b>	mm	808	968	1128	1288	1440	1608
<b>Размер В</b>	Стандартная панель	mm	105	105	105	105	105
	Панель К и Diematic-m Delta	mm	195	195	195	195	195

8219EN016B

\* Обратите внимание на размеры горелки при открытой дверце. В случае системы, состоящей из

нескольких котлов, расположенных каскадом, эти размеры следует согласовать.

## 2.2 Регулирование высоты

с поставляемыми дополнительно «регулируемыми ножками» (упаковка ВР 25)

Введите гайку регулируемой ножки в отверстие, предусмотренное в каждой ножке нагревательного прибора, и вверните в нее винт регулируемой ножки. Отрегулируйте ножки по высоте.

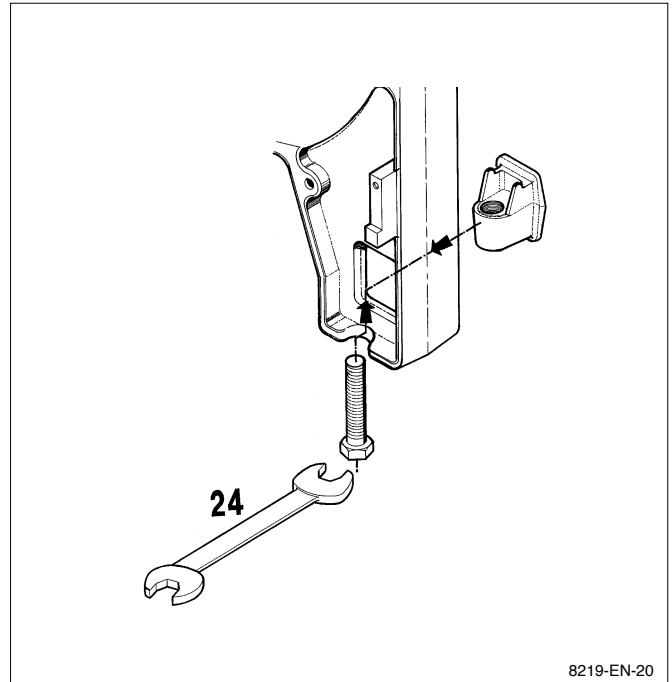

## 3. МОНТАЖ

Монтаж котла – см. желтые страницы инструкции.

## 4. ГИДРАВЛИЧЕСКИЕ СОЕДИНЕНИЯ

### 4.1 Необходимые сведения о размерах

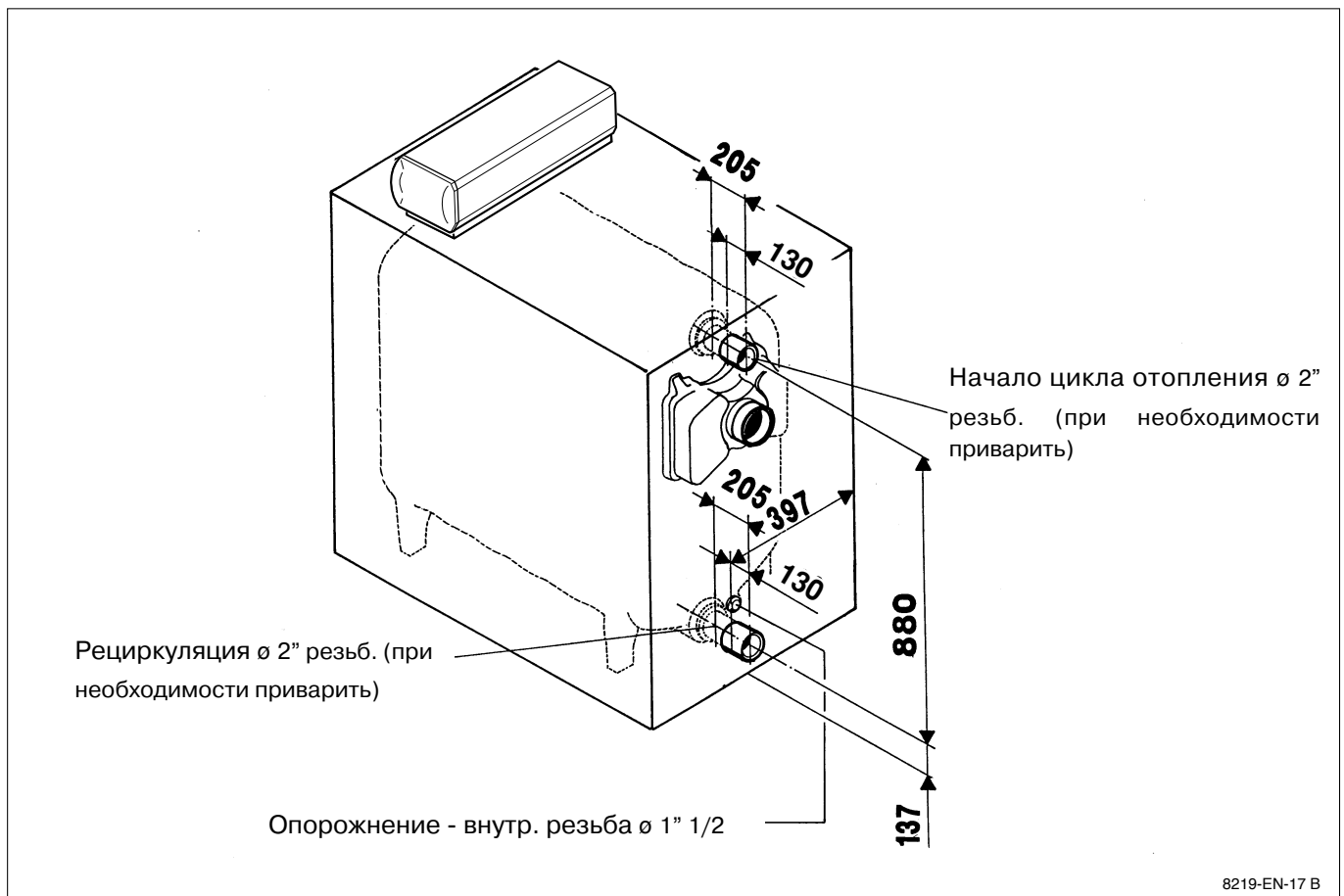

## 4.2 Необходимые рекомендации по подключению системы отопления к котлу и к водопроводу

установка должна осуществляться в соответствии с действующими нормами и принятыми правилами.

Расширительный сосуд должен присоединяться к котлу непосредственно, без каких бы то ни было заслонки или затвора между котлом и соединительным элементом сосуда.

Аналогичным образом клапан безопасности должен присоединяться к котлу непосредственно, без каких бы то ни было заслонки или затвора между ним и котлом.

Отопительные установки должны быть сконструированы и изготовлены таким образом, чтобы была невозможна рециркуляция из системы отопления воды или других жидкостей, которые в нее попадают, в систему снабжения питьевой водой, которая расположена выше; установка не должна непосредственно соединяться с системой снабжения питьевой водой.

### Пример установки:

Приведенный ниже пример установки котла не охватывает все возможные случаи его эксплуатации. Задача примера состоит в том, чтобы привлечь внимание к основным правилам, которые необходимо соблюдать. Однако, нужно всегда согласовывать свои действия с принятыми правилами и действующими местными или национальными стандартами.

**Пример установки котла GT 300 для производства соответствующей санитарным нормам горячей воды, осуществляемого автономным(и) аппаратом(ами) подготовки воды.**

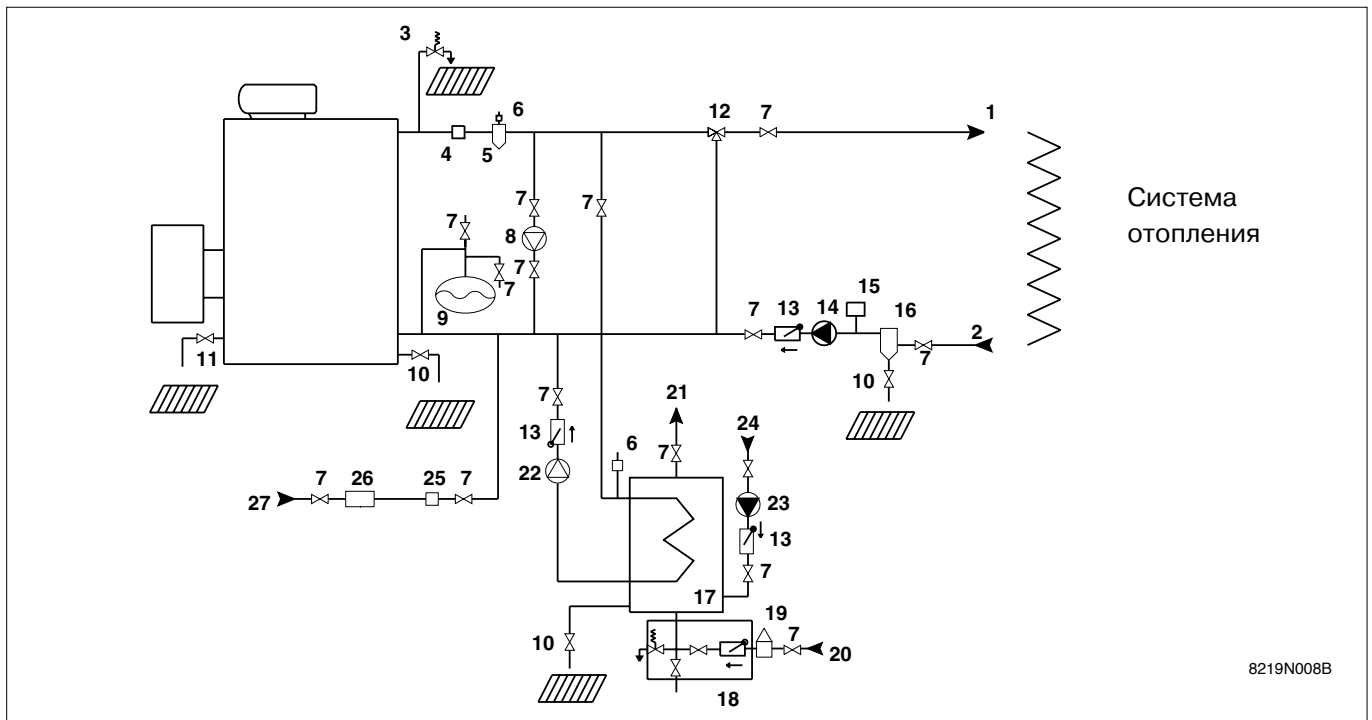

8219N008B

- |   |  |
|---|--|
| <ol style="list-style-type: none"> <li>1. Начало цикла отопления</li> <li>2. Рециркуляция отопления</li> <li>3. Клапан безопасности 3 бара + манометр</li> <li>4. Прибор для контроля расхода</li> <li>5. Воздухоотделитель</li> <li>6. Автоматический вентиль для удаления воздушных пробок</li> <li>7. Вентиль</li> <li>8. Рециркуляционный насос (рекомендуется для GT 304/305, обязателен для GT 306-309)</li> <li>9. Расширительный сосуд</li> <li>10. Спускной вентиль</li> <li>11. Прочистной вентиль</li> <li>12. Смесительный вентиль</li> <li>13. Обратный клапан</li> <li>14. Ускоритель отопления</li> <li>15. Выключатель давления при отсутствии воды</li> <li>16. Отстойник (особенно рекомендуется для старых установок)</li> </ol> | <ol style="list-style-type: none"> <li>17. Автономный аппарат подготовки воды</li> <li>18. Устройство безопасности, проэталонированное и спломбированное при 7 барах, имеющее сточный желоб с индикатором</li> <li>19. Редукционный клапан (если давление в системе &gt; 5,5 бар)</li> <li>20. Подача холодной воды, соответствующей санитарным нормам</li> <li>21. Отвод горячей воды, соответствующей санитарным нормам</li> <li>22. Насос баллона</li> <li>23. Циркуляционный насос для воды, соответствующей санитарным нормам (по отдельному заказу)</li> <li>24. Рециркуляционный контур СГВ</li> <li>25. Счетчик воды (при необходимости)</li> <li>26. Обработка воды, если ТН &gt; 250С</li> <li>27. Заполнение системы отопления (с разъединителем согласно действующему законодательству)</li> </ol> |
|---|--|



### 4.3. Заполнение установки

Заполнение должно производиться при небольшом расходе для того, чтобы обеспечить удаление всего воздуха, содержащегося в котле, через верхнюю часть установки.

Заполнение всегда осуществляется с применением рециркуляционного насоса со стопором.



**ВНИМАНИЕ: Первый пуск после частичного или полного опорожнения установки:** если все воздушные пробки не удаляются естественным путем в направлении расширительного сосуда с атмосферным давлением, установка кроме автоматических вентилей для удаления воздушных пробок, которые сами по себе способны удалять газы из действующей установки, должна быть снабжена ручными вентилями, предназначенными для удаления воздушных пробок из всех верхних полостей установки и для проверки перед зажиганием горелки, полностью ли удален воздух из установки, заполненной водой.

### 4.4 Удаление грязи

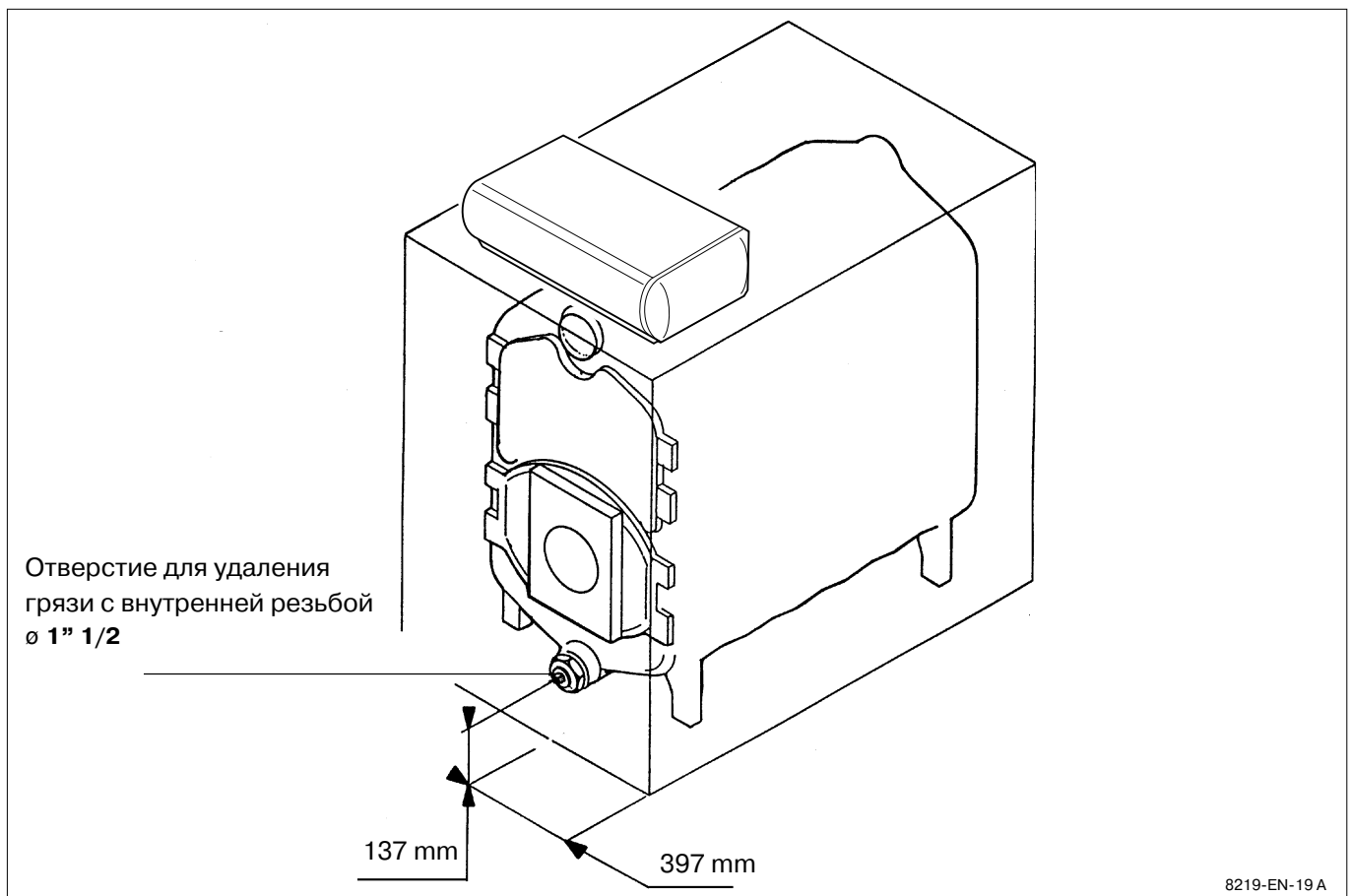

8219-EN-19 A

В нижней части котла предусмотрено отверстие для удаления грязи диаметром 1 1/2 с внутренней резьбой, снабженное пробкой. Специалист по установке оборудования может установить в него вентиль на 1/4 оборота. Удаление грязи приводит к сливу значительных объемов воды, которую нужно восстановить в системе после этой операции.

#### **ПРИМЕЧАНИЕ:**

Никакая замена котла в старой системе не должна производиться без тщательной промывки установки. Предусмотреть установку отстойника на линии рециркуляции и в непосредственной близости от котла.

## 5. ПРИСОЕДИНЕНИЕ К ВЫТЯЖНОЙ ТРУБЕ

Высокие эксплуатационные параметры современных котлов, их применение в особых условиях, связанных с эволюцией в области технологии (напр., функционирование при низкой модулируемой температуре) приводят к получению дымов с очень низкой температурой.

Это предполагает:

- использование труб, разработанных таким образом, чтобы обеспечить стекание конденсата,

который может образоваться при таких режимах работы, что позволит избежать опасности разрушения вытяжной трубы.

- установку спускного тройника в основании вытяжной трубы.

Рекомендуется также установка регулятора тяги. При необходимости могут быть частично сняты турбулизаторы четырех верхних дымоходов, что позволит увеличить температуру дыма.

### 5.1 Определение параметров дымового канала

Определение сечения и высоты дымового канала производится в соответствии с действующими нормами. Следует отметить, что котлы GT 300 являются котлами с герметизированной топкой и что давление в оголовке не должно быть выше 0

мбар, если не приняты специальные меры предосторожности в отношении герметичности между оголовком и выходом вытяжной трубы.

Специалист по установке оборудования должен предусмотреть на вытяжном канале заборник (отверстие диам. 10 мм) для регулирования горелки и контроля горения.

### 5.2 Необходимые сведения о соединительных размерах

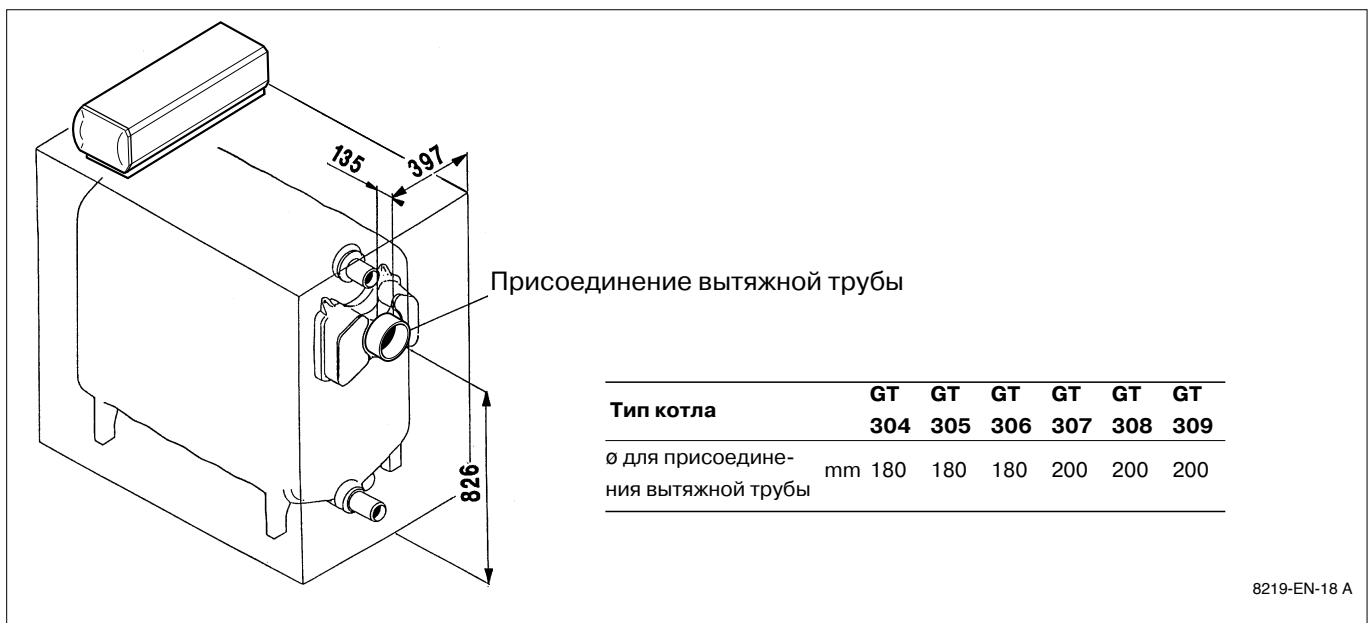

### 5.3 Соединение

Подсоединение аппарата должно осуществляться в соответствии с принятыми правилами и выполняться с помощью непроницаемой трубы из материала, способного выдерживать воздействие горячих газов горения и возможных кислых конденсатов. Патрубок должен быть съемным и создавать минимальные потери напора, то есть максимально коротким и без резкого изменения сечения.

Его диаметр должен быть по всей длине равен или больше оголовка котла, а именно 180 мм для элементов 4, 5 и 6 элементов и 200 мм для элементов 7,8,9.

## 6. ПОДВОД ЖИДКОГО ТОПЛИВА ИЛИ ГАЗА

См. специальное описание, приложенное к горелке.

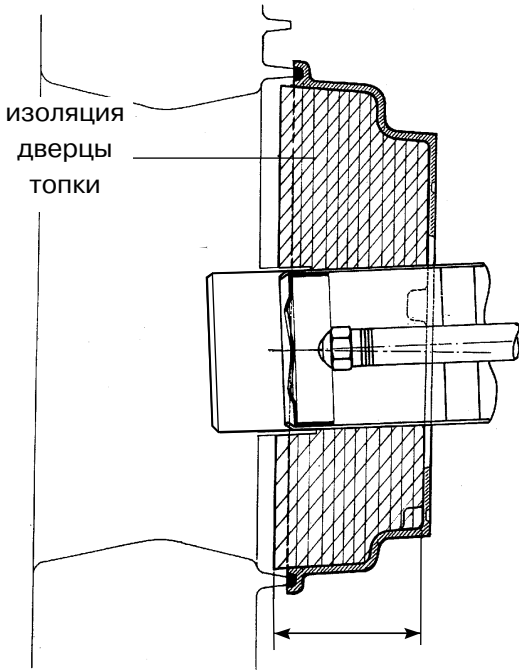
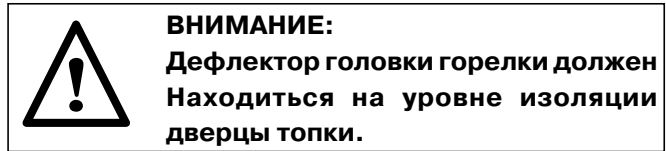

8219EN22 A

### Диаметры сверления дверцы топки:

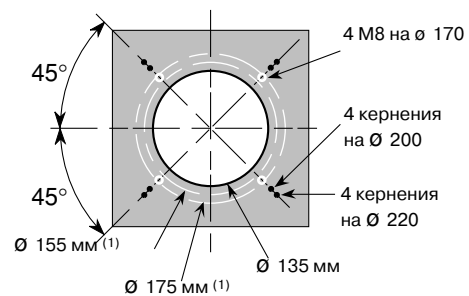

Диаметры сверления дверцы топки:  
Толщина дверцы с изоляцией 125 мм

(1) Предварительный вырез

8219N112

## 7. ЭЛЕКТРИЧЕСКИЕ СОЕДИНЕНИЯ

См. поставленную с панелью управления инструкцию.

## 8. ОБСЛУЖИВАНИЕ

### 8.1 Котел

Не рекомендуется полностью сливать воду из установки, кроме случаев крайней необходимости. Необходимо регулярно проверять уровень воды в установке и, если нужно, добавлять воду, избегая внезапной подачи холодной воды в горячий котел. Эта операция должна производиться не чаще нескольких раз в сезон, в противном случае требуется найти утечку и немедленно ее устранить.

**Высокая производительность котла зависит от содержания его в чистоте.**

Чистка котла должна осуществляться по мере необходимости, то же относится и к вытяжной трубе, но реже одного раза в год в соответствии с действующими правилами.

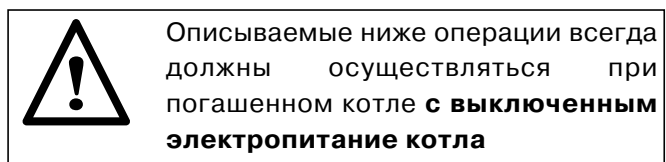

## Прочистка дымового канала

Описываемые ниже операции всегда должны осуществляться при погашенном котле с выключенным электропитанием котла.

- Отключить электропитание котла.
- Снять переднюю панель.
- Отвернув 4 запирающие гайки (ключ №17), открыть дверцу, через которую осуществляется прочистка дымоходов (верхняя дверца).
- Снять ускорители конвекции.
- С помощью щетки из комплекта поставки тщательно прочистить все шесть дымоходов.

### ВНИМАНИЕ:

Два первых ускорителя конвекции и два нижних дымохода снабжены упорами, позволяющими правильно установить оба первых ускорителя конвекции в дымоходы.

- Прочистить также ускорители конвекции и переднюю панель.
- По возможности использовать для этого пылесос.
- Снова установить на место ускорители конвекции (**следить за направлением**).
- Закрыть дверцу.

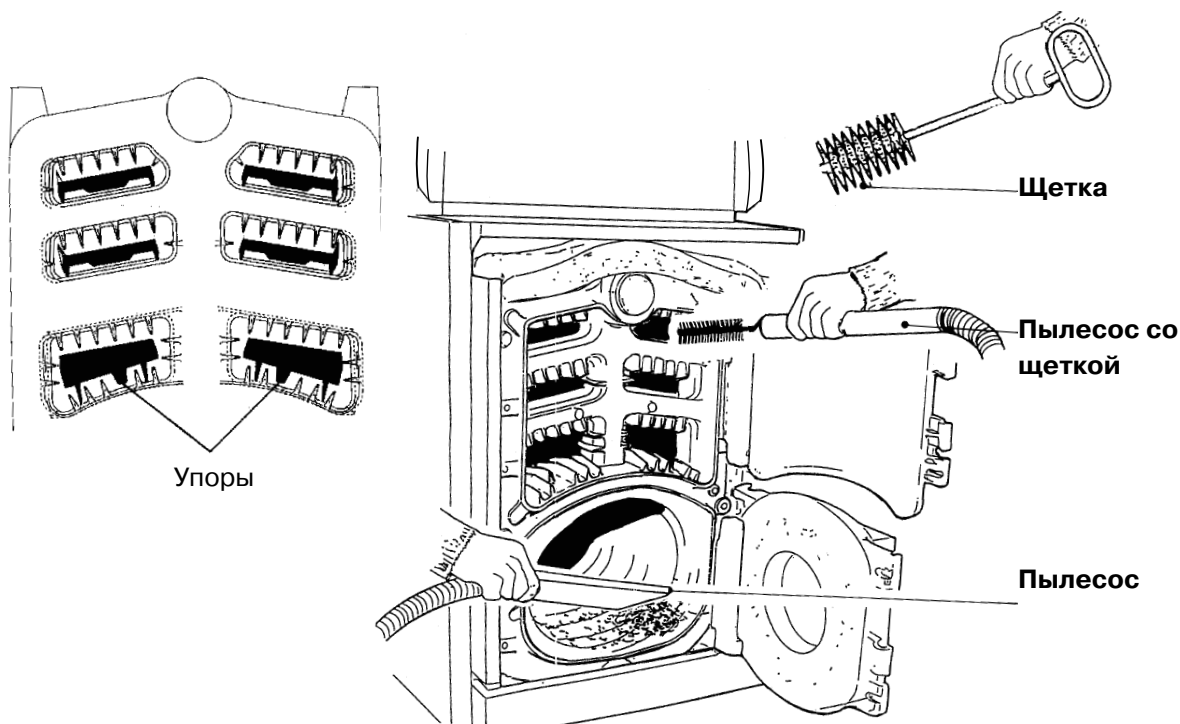
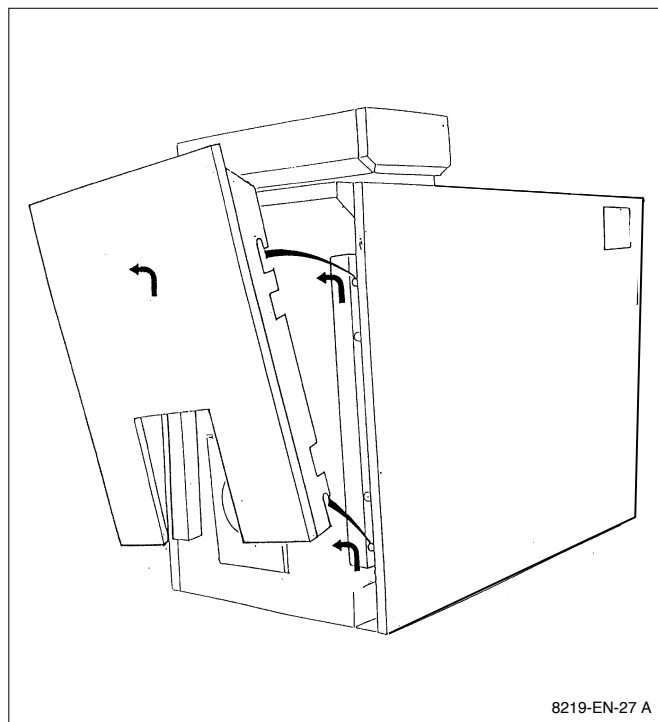

8219-EN-25 A



### ВНИМАНИЕ:

Два первых ускорителя конвекции двух нижних дымоходов снабжены упорами, позволяющими правильно установить оба первых ускорителя конвекции в дымоходы.

Турбулизаторы		GT 304	GT 305	GT 306	GT 307	GT 308	GT 309
Верхние	дл. 410 мм		8	8			
	дл. 570 мм	4			4	4	4
Нижние	дл. 412 мм	2					
	дл. 572 мм		2	2	2	2	2

#### ● Уход за топкой

- Открыть дверцу топки (нижняя дверца), отвернув 4 запирающие гайки (ключ №17),
- прочистить топку изнутри щеткой,
- с помощью пылесоса удалить сажу, которая скопилась внутри топки,
- снова закрыть дверцу и установить на место переднюю панель.

#### ● Прочистка дымосборника

##### Для этого:

- снять левую и правую заглушки дымосборника (2 гайки H12 + плоские шайбы – ключ №19) и удалить скопившуюся там сажу с помощью пылесоса.
- установить заглушки на прежнее место.

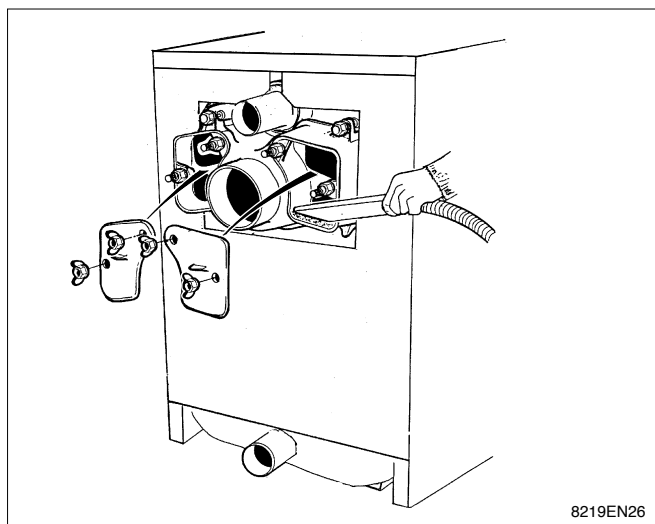

8219EN26

#### ● Уход за горелкой

См. описание горелки.

## 8.2 Меры предосторожности при отключении котла на продолжительное время

- Тщательно прочистить котел и вытяжную трубу.
- Во избежании циркуляции воздуха внутри котла закрыть дверцы котла.
- Если предполагается остановка котла на несколько месяцев, мы рекомендуем, кроме того, снять трубу, соединяющую котел с вытяжной трубой, и закрыть заглушкой дымовой оголовок.

собой опасность замерзания воды в нагревательной системе, мы советуем использовать определенное количество антифриза. Если это невозможно, следует полностью слить воду из установки.

- В случае остановки котла зимой, что влечет за

## 8.3 Меры предосторожности в связи с опасностью замерзания котла при отключении отопления в зимний период

Фирменная табличка, прикрепленная на боковой стороне котла во время его установки, позволяет идентифицировать котел и содержит его основные характеристики.

(1) 00 = 2000, 01 = 2001,...

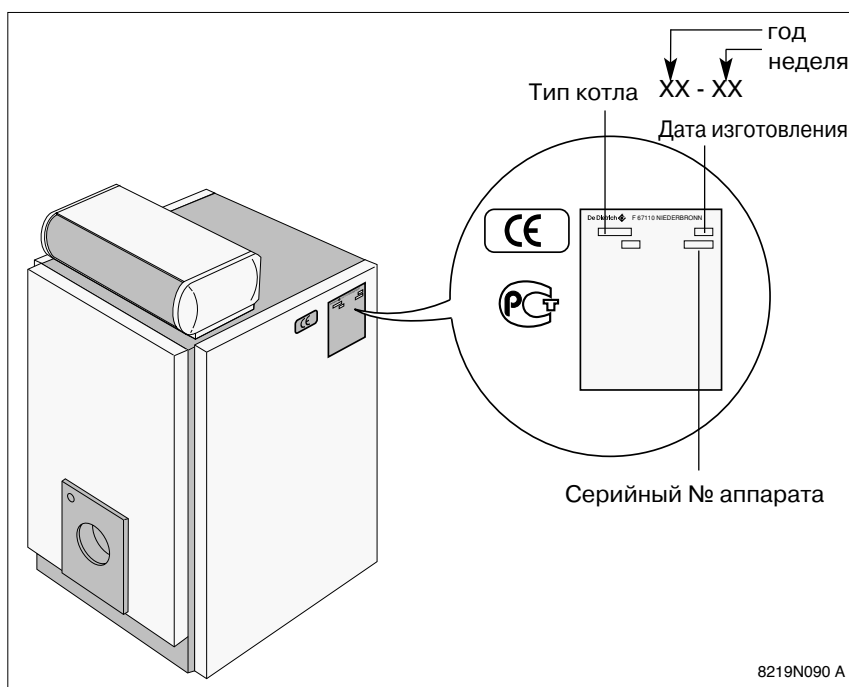

## 9. ДЕТАЛИ КОТЛА И ПЕРЕЧЕНЬ ЗАПАСНЫХ ЧАСТЕЙ

(см. следующие страницы)

**ПРИМЕЧАНИЕ:** для заказа какой-либо запасной части необходимо указать ее шифр, приведенный в перечне запчастей напротив обозначения.

### КОРПУС КОТЛА И ПРИНАДЛЕЖНОСТИ

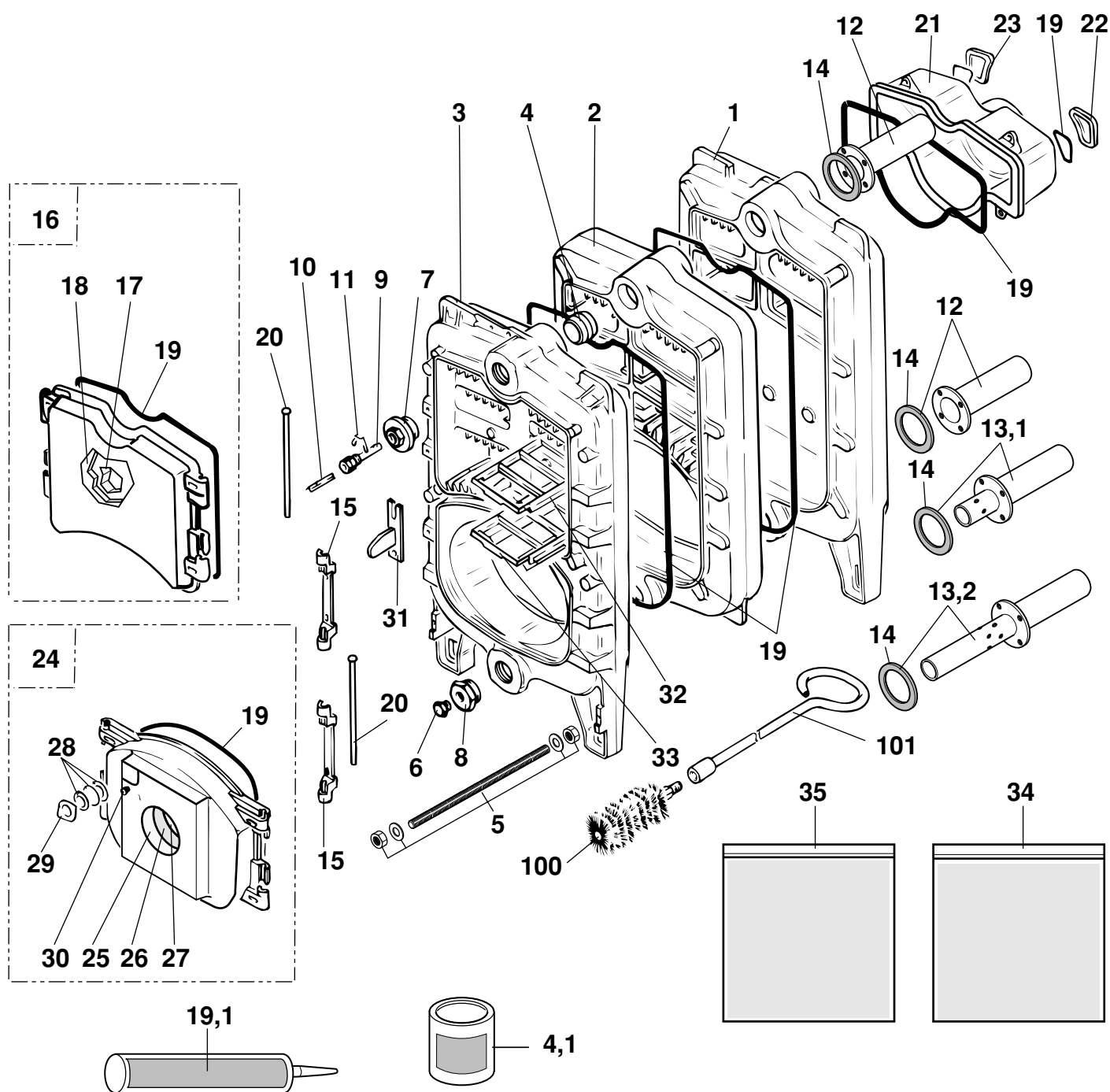

КОЖУХ

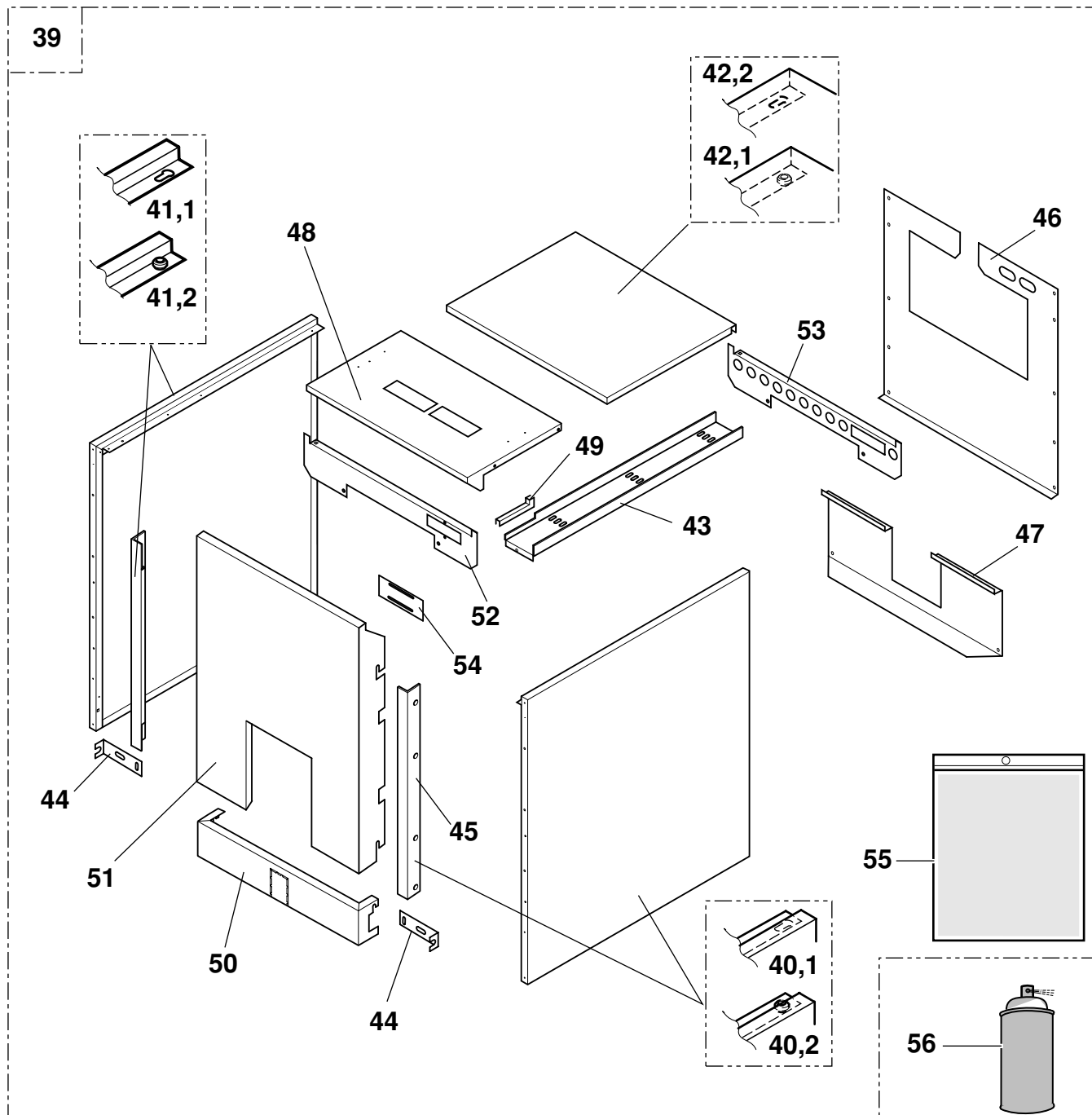



ИЗОЛЯЦИЯ

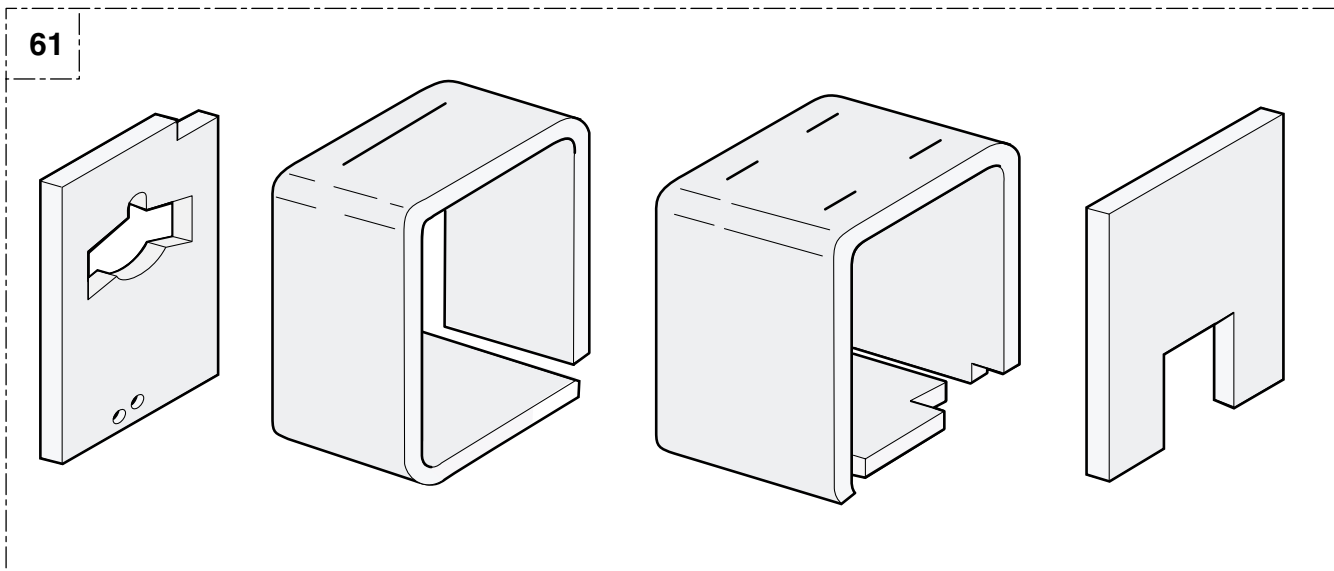
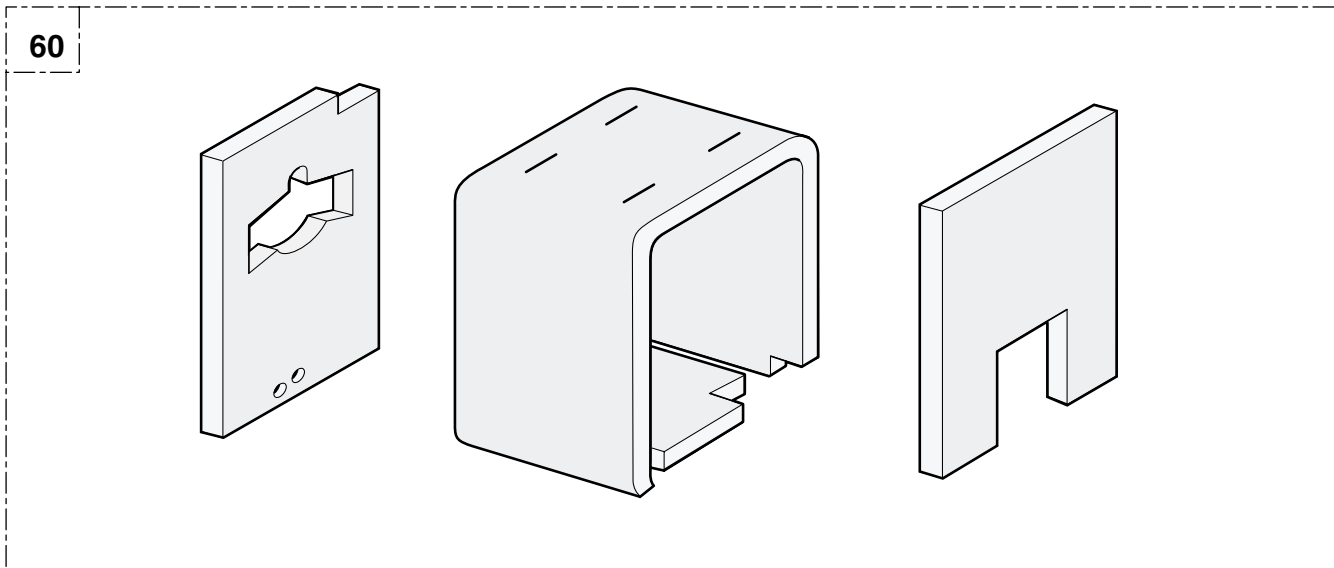

**СТАНДАРТНАЯ ПАНЕЛЬ (Поставка FA3) - Новый вариант**

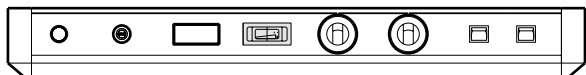

См. отдельный перечень панелей управления

8219N036

---

**Панель управления К (Поставка FA2)**

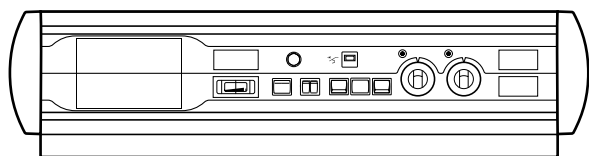

См. отдельный перечень панелей управления

8219N040

---

**ПАНЕЛЬ DIEMATIC-m DELTA (Поставка FA1)**

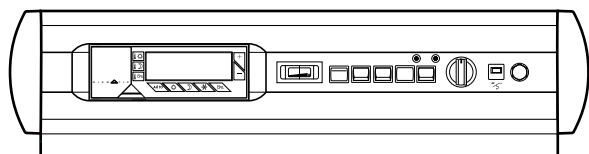

См. отдельный перечень панелей управления

8555N041

СТАНДАРТНАЯ ПАНЕЛЬ (Упаковка ВР 24)

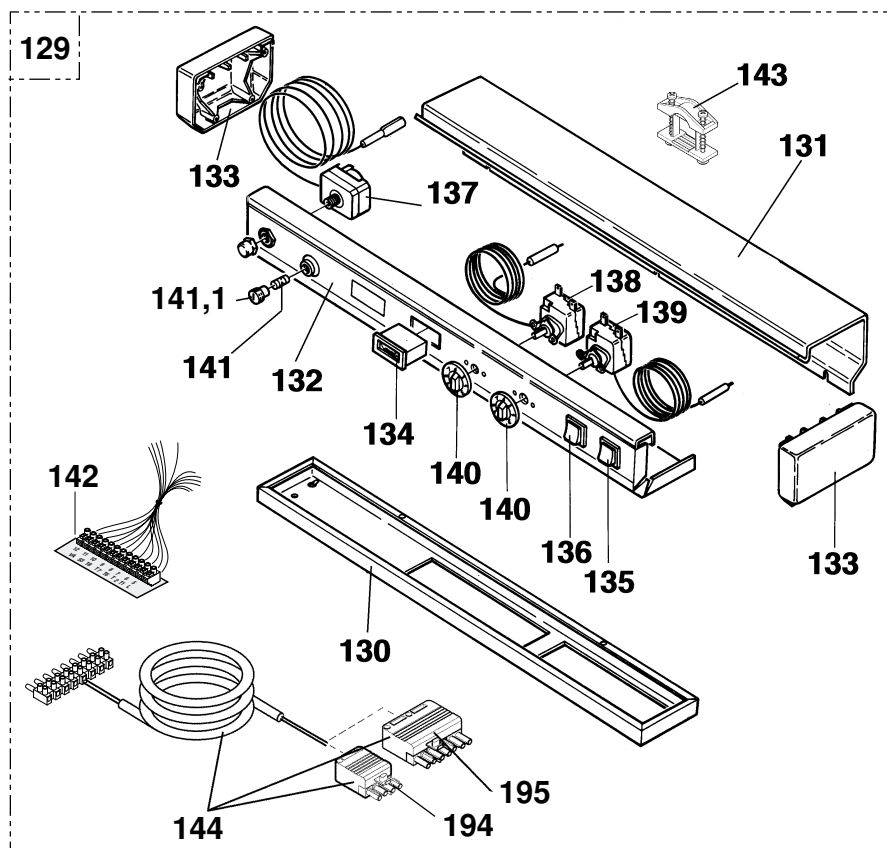

8219N058 B

ПАНЕЛЬ "Е" (Упаковка ВР 22)

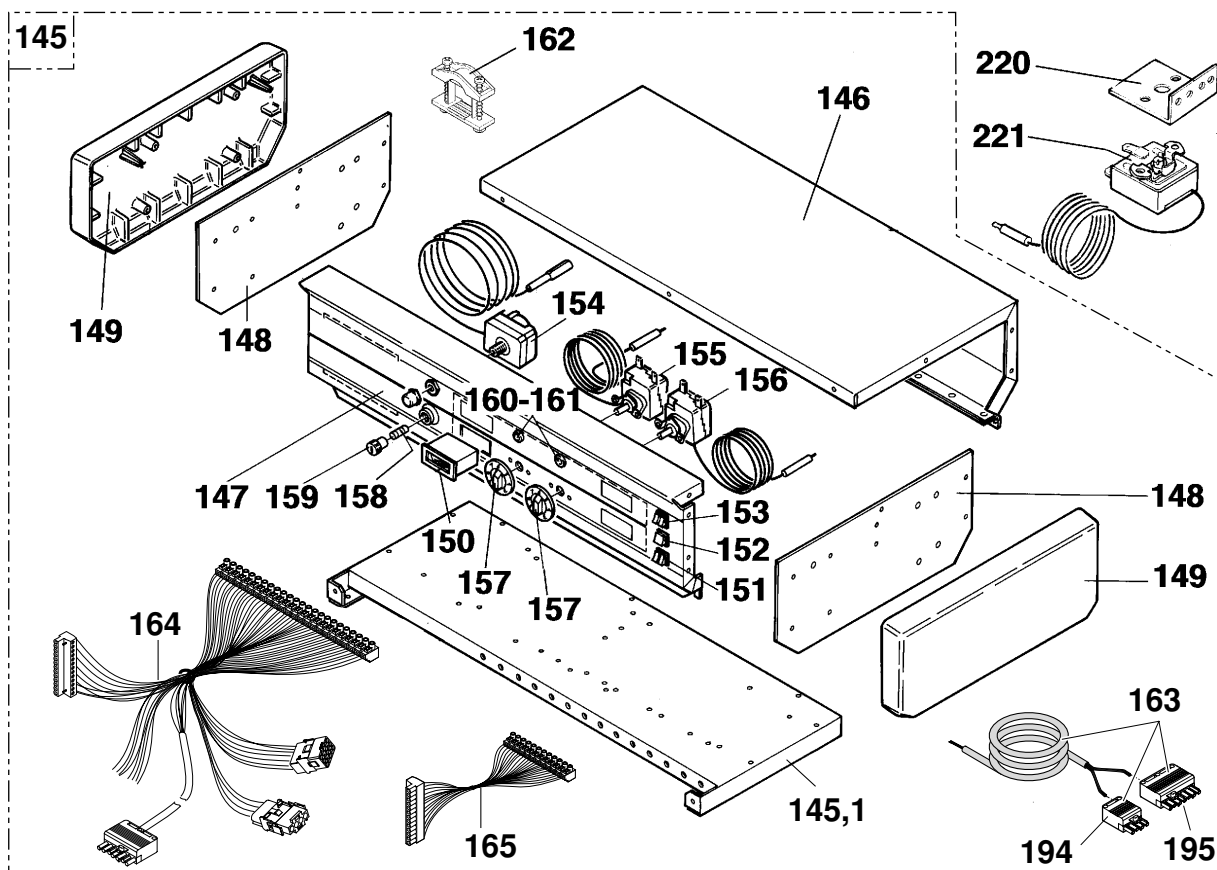

8219N059C

ПАНЕЛЬ УПРАВЛЕНИЯ DIEMATIC-m (BP 23)

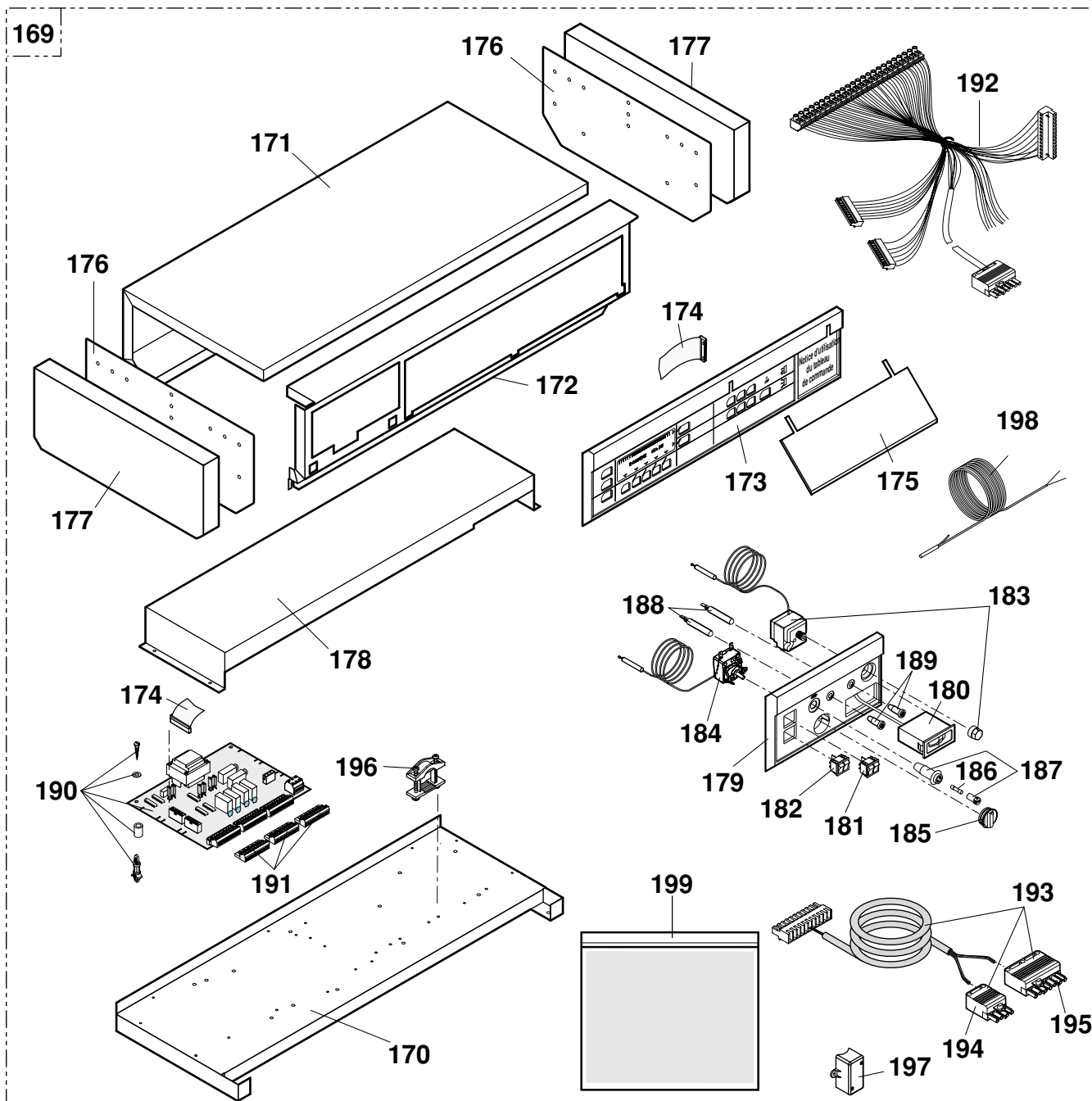

ДОПОЛНИТЕЛЬНО

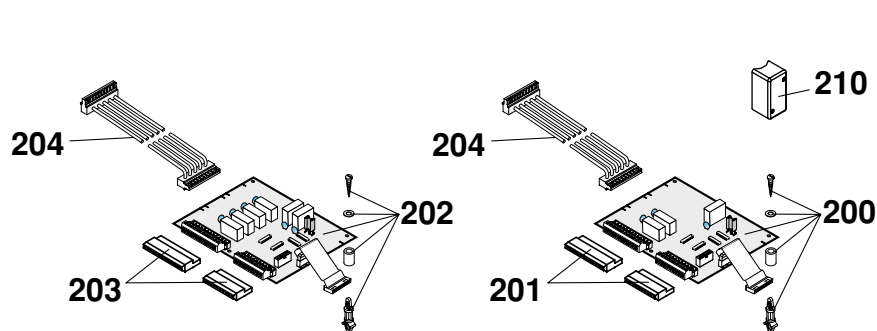
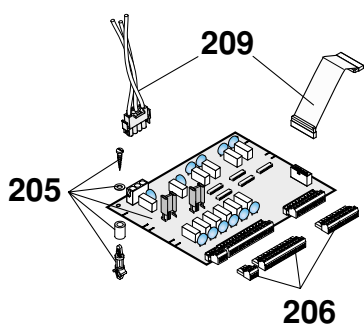

# GT 300

Обо зн.	Шифр	НАИМЕНОВАНИЕ	Обо зн.	Шифр	НАИМЕНОВАНИЕ
		<b>КОРПУС КОТЛА</b>			
1	8219-8912	Задний элемент в сборе	33	8219-0019	Нижний турбулизатор дл. 412
2	8219-8966	Промежуточный элемент в сборе	33	8219-0020	Нижний турбулизатор дл. 572
3	8219-8976	Передний элемент в сборе	34	8219-7724	Пакет с резьбовыми деталями для корпуса
4	8116-0571	Ниппель	35	8219-8957	Пакет с резьбовыми деталями для дверцы топки
4,1	9430-5027	Смазка для ниппеля			<b>КОЖУХ</b>
5	8219-8968	Соединительная тяга в сборе 4 эл.	39	8219-8810	Кожух в сборе 4 эл.
5	8219-8969	Соединительная тяга в сборе 5 эл.	39	8219-8811	Кожух в сборе 5 эл.
5	8219-8970	Соединительная тяга в сборе 6 эл.	39	8219-8812	Кожух в сборе 6 эл.
5	8219-8971	Соединительная тяга в сборе 7 эл.	39	8219-8813	Кожух в сборе 7 эл.
5	8219-8972	Соединительная тяга в сборе 8 эл.	39	8219-8814	Кожух в сборе 8 эл.
5	8219-8973	Соединительная тяга в сборе 9 эл.	39	8219-8815	Кожух в сборе 9 эл.
6	9495-0249	Заглушка 1"1/2"	40,1	8219-8885	Боковая правая панель 4 эл. - с 02/94
7	8202-0028	Заглушка 2"1/2 с отверстием 1/2"	40,1	8219-8886	Боковая правая панель 5 эл. - с 02/94
8	9494-8432	Соединительный ниппель 2"1/2 - 1"1/2	40,1	8219-8887	Боковая правая панель 6 эл. - с 02/94
9	9536-5611	Полый палец	40,1	8219-8888	Боковая правая панель 7 эл. - с 02/94
10	9536-5613	Сепаратор для полого пальца	40,1	8219-8889	Боковая правая панель 8 эл. - с 02/94
11	9758-1286	Пружина для полого пальца	40,1	8219-8890	Боковая правая панель 9 эл. - с 02/94
12	8219-8967	Возвратный фланец в сборе	40,2	8219-8829	Боковая правая панель 4 эл. - до 02/94
13,1	8219-8990	Возвратный фланец с водораспределителем- GT 308	40,2	8219-8830	Боковая правая панель 5 эл. - до 02/94
13,2	8219-8740	Возвратный фланец с водораспределителем- GT 309	40,2	8219-8831	Боковая правая панель 6 эл. - до 02/94
14	9501-3124	Уплотнение для фланца	40,2	8219-8832	Боковая правая панель 7 эл. - до 02/94
15	8104-8984	Шарнир	40,2	8219-8833	Боковая правая панель 8 эл. - до 02/94
16	8219-8916	Дверца прочистки дымоходов	40,2	8219-8834	Боковая правая панель 9 эл. - до 02/94
17	9425-0305	Наружная изоляция дверцы прочистки дымоходов	41,1	8219-8879	Боковая левая панель 4 эл. - с 02/94
18	9425-0306	Внутренняя изоляция дверцы прочистки дымоходов	41,1	8219-8880	Боковая левая панель 5 эл. - с 02/94
19	9508-6032	Уплотнительный шнур Ж 10	41,1	8219-8881	Боковая левая панель 6 эл. - с 02/94
19,1	9432-0214	Силиконовый клей (Novasil S 17)	41,1	8219-8882	Боковая левая панель 7 эл. - с 02/94
20	9756-0203	Ось шарнира	41,1	8219-8883	Боковая левая панель 8 эл. - с 02/94
21	8219-8913	Форсунка Ж 180 в сборе 4 - 6 эл.	41,1	8219-8884	Боковая левая панель 9 эл. - с 02/94
21	8219-8914	Форсунка Ж 200 в сборе 7 и 8 эл.	41,2	8219-8823	Боковая левая панель 4 эл. - до 02/94
22	8219-0206	Правая пробка для форсунки	41,2	8219-8824	Боковая левая панель 5 эл. - до 02/94
23	8219-0207	Левая пробка для форсунки	41,2	8219-8825	Боковая левая панель 6 эл. - до 02/94
24	8219-8953	Дверца топки Ж 135 в сборе	41,2	8219-8826	Боковая левая панель 7 эл. - до 02/94
24	8219-8954	Дверца топки Ж 175 в сборе	41,2	8219-8827	Боковая левая панель 8 эл. - до 02/94
25	9425-0303	Внутренняя изоляция дверцы топки (гибкая)	41,2	8219-8828	Боковая левая панель 9 эл. - до 02/94
26	9425-0302	Промежуточная изоляция дверцы топки (гибкая)	42,1	8219-8867	Задняя крышка 4 эл. - с 02/94
27	9425-0301	Наружная изоляция дверцы топки (твердая)	42,1	8219-8868	Задняя крышка 5 эл. - с 02/94
28	8015-7700	Визир + Уплотнения	42,1	8219-8869	Задняя крышка 6 эл. - с 02/94
29	9757-0027	Фланец со смотровым отверстием	42,1	8219-8870	Задняя крышка 7 эл. - с 02/94
30	9495-0050	Заглушка 1/4"	42,1	8219-8871	Задняя крышка 8 эл. - с 02/94
31	8219-0539	Направляющая для дверцы топки	42,1	8219-8872	Задняя крышка 9 эл. - с 02/94
32	8219-0017	Верхний турбулизатор дл. 410	42,2	8219-0522	Задняя крышка 4 эл. - до 02/94
32	8219-0018	Верхний турбулизатор дл. 570	42,2	8219-0523	Задняя крышка 5 эл. - до 02/94

# GT 300

Обо зн.	Шифр	НАИМЕНОВАНИЕ	Обо зн.	Шифр	НАИМЕНОВАНИЕ
42,2	8219-0524	Задняя крышка 6 эл. - до 02/94			<b>СТАНДАРТНАЯ ПАНЕЛЬ УПРАВЛЕНИЯ (ВР 24)</b>
42,2	8219-0525	Задняя крышка 7 эл. - до 02/94	129	8219-8978	Панель управления в сборе
42,2	8219-0526	Задняя крышка 8 эл. - до 02/94	130	8219-0508	Основание панели
42,2	8219-0527	Задняя крышка 9 эл. - до 02/94	131	8219-0502	Крышка панели
43	8219-8047	Кабельный ствол 4 эл.	132	8219-8979	Лицевая часть панели
43	8219-8048	Кабельный ствол 5 эл.	133	9755-0143	Боковой щит
43	8219-8049	Кабельный ствол 6 эл.	134	9536-5150	Термометр
43	8219-8050	Кабельный ствол 7 эл.	135	9532-5156	Выключатель TEST
43	8219-8051	Кабельный ствол 8 эл.	136	8500-0035	Выключатель горелки
43	8219-8052	Кабельный ствол 9 эл.	137	8500-0032	Защитное термореле 110°C
44	8219-8010	Передняя лапка	138	9536-3348	Термореле котла 2-я ступень 30°-90°C
45	8219-8053	Лист для защиты изоляции	139	8500-0002	Термореле котла 1-ая ступень 30°-90°C
46	8219-8816	Задняя верхняя панель в сборе	140	8219-8931	Кнопка регулирования с цокольными контактами
47	8219-8062	Задняя нижняя панель	141	9534-0074	Плавкий предохранитель 5 АТ
48	8219-8809	Передняя крышка	141	9534-0249	Плавкий предохранитель 6,3 АТ
49	9755-0187	Резиновый профиль	141,1	9655-0023	Держатель пл. предохранителя
50	8219-1021	Нижняя маска-рамочка	142	8219-4907	Электрическая плата для панели
51	8219-1000	Передняя панель	143	8219-8964	Кабельный зажим в сборе
52	8219-8012	Верхний передний крепежный уголок	144	8219-4905	Кабель горелки
53	8219-8835	Верхний задний крепежный уголок	194	9531-7384	Вилочные разъемы на 4 контакта для кабеля горелки
54	8219-8066	Заглушка кабельного ствола	195	9531-7395	Вилочные разъемы на 7 контактов для кабеля горелки
55	8219-7725	Пакет с резьбовыми деталями для кожуха			
56	9434-5102	Баллон с краской темно-серого цвета			<b>ПАНЕЛЬ УПРАВЛЕНИЯ "Е" (ВР 22)</b>
56	9434-5104	Баллон с краской цвета слоновой кости	145	8219-8961	Панель управления в сборе
		<b>ИЗОЛЯЦИЯ</b>	145,1	8219-0506	Основание панели
60	8219-8935	Изоляция корпуса в сборе 4 эл.	146	8219-0500	Крышка в сборе
60	8219-8936	Изоляция корпуса в сборе 5 эл.	147	8219-8951	Лицевая часть панели
60	8219-8937	Изоляция корпуса в сборе 6 эл.	148	8219-0509	Боковая крышка
60	8219-8938	Изоляция корпуса в сборе 7 эл.	149	9755-0142	Боковой щит
61	8219-8939	Изоляция корпуса в сборе 8 эл.	150	9536-5150	Термометр
61	8219-8940	Изоляция корпуса в сборе 9 эл.	151	9532-5156	Двойной выключатель TEST
		<b>РАЗНОЕ</b>	152	8500-0035	Переключатель АВТО/Ручной
100	9750-5025	Щетка	153	9532-5103	Двойной выключатель горелка/ускоритель
101	9750-5076	Ручка щетки дл. 1000	154	8500-0032	Защитное термореле 110°C
101	9750-5060	Ручка щетки дл. 1300	155	9536-3348	Термореле котла 2-ая ступень 30°-90°C
		<b>СТАНДАРТНАЯ ПАНЕЛЬ УПРАВЛЕНИЯ - FA3</b>	156	8500-0002	Термореле котла 1-ая ступень 30°-90°C
		См. список в инструкции для данной панели управления	157	8219-8931	Кнопка регулирования с цокольными контактами
		<b>ПАНЕЛЬ УПРАВЛЕНИЯ К - FA2</b>	158	9534-0074	Плавкий предохранитель 5 АТ
		См. список в инструкции для данной панели управления	158	9534-0249	Плавкий предохранитель 6,3 АТ
		<b>ПАНЕЛЬ УПРАВЛЕНИЯ DIEMATIC-m Delta - FA1</b>	159	9655-0023	Держатель пл. предохранителя 5 АТ
		См. список в инструкции для данной панели управления	159	9655-0069	Держатель пл. предохранителя 6,3 АТ
			160	9521-6258	Визир
			161	9521-6213	Красное стекло
			162	8219-8964	Кабельный зажим в сборе
			163	8219-4902	Кабель горелки
			164	8219-4900	Набор GT 300 E
			165	8219-4901	Набор термодатчиков
			194	9531-7384	Вилочные разъемы на 4 контакта для кабеля горелки
			195	9531-7395	Вилочные разъемы на 7 контактов для кабеля горелки

**GT 300**

<b>Обо зн.</b>	<b>Шифр</b>	<b>НАИМЕНОВАНИЕ</b>	<b>Обо зн.</b>	<b>Шифр</b>	<b>НАИМЕНОВАНИЕ</b>
		<b>ПАНЕЛЬ УПРАВЛЕНИЯ DIEMATIC-m (BP 23)</b>			
169	8219-8987	Панель управления в сборе	203	8218-4721	Разъем для карты N° 8805-5575
170	8219-0506	Основание панели	204	8218-4917	Кабели для варианта плата + термодатчик 1 или 2 вентиля
171	8219-0500	Крышка в сборе	205	8219-8996	Электронная карта в сборе для варианта "каскад"
172	8219-0503	Лицевая часть панели в сборе	205	8805-8810	Электронная карта в сборе для варианта "каскад" <i>Замена Стандарта</i>
173	8805-5553	Лицевая часть панели с органами управления	205	8219-8997	Электронная карта в сборе для варианта "каскад" + 1 вентиль
173	8219-8731	Лицевая часть панели с органами управления - <i>Замена Стандарта</i>	205	8805-8809	Электронная карта в сборе для варианта "каскад" + 1 вентиль - <i>Замена стандарта</i>
174	8219-5180	Гибкая соединительная перемычка для лицевой панели с органами управления	205	8219-8998	Электронная карта в сборе для варианта "каскад" + 2 вентиля
175	9752-5167	Створка	205	8805-8808	Электронная карта в сборе для варианта "каскад" + 2 вентиля - <i>Замена стандарта</i>
176	8219-0509	Боковая крышка	206	8219-4908	Пакет с разъемами для карты "каскад" N° 8219-8996
177	9755-0142	Боковой щит	206	8219-7779	Пакет с разъемами для карты "каскад" + 1 вентиль N° 8219-8997
178	8219-8059	Защитная крышка для карт	206	8219-7780	Пакет с разъемами для карты "каскад" N° 8219-8998 + 2 вентиля
179	8219-8988	Дополнительный модуль в сборе	209	8219-4922	Кабели для карты "каскад" 1 или 2 вентиля
180	9536-5150	Термометр	210	9536-5315	Термодатчик на отводе
181	9532-5103	Прерыватель			
182	9532-5156	Двойной выключатель TEST			<b>РАЗНОЕ</b>
183	8500-0032	Защитное термореле 110°C			<b>Доп. компоненты ограничительного термореле упаковка CM 20</b>
184	8500-0002	Термореле регулирования 30-90°C	220	8801-8026	Держатель ограничительного термореле
185	8218-8973	Кнопка регулирования с цокольными контактами	221	8330-4700	Ограничительное термореле 95°C
186	9534-0074	Плавкий предохранитель 5 АТ			<b>Доп. компоненты упаковка CM 21</b>
186	9534-0249	Плавкий предохранитель 6,3 АТ	220	8801-8026	Держатель ограничительного термореле
187	9655-0023	Держатель пл.предохранителя 5 АТ	221	9536-3363	Ограничительное термореле 110°C
187	9655-0069	Держатель пл.предохранителя 6,3 АТ		8104-4748	Защитное термореле 120°C
188	9521-6258	Визир		8104-4737	Термореле котла 1-й или 2-й ступени 50-105°C
189	9521-6213	Красное стекло		8259-8940	Кнопка регулирования + цокольные контакты
190	8219-8995	Силовая плата в сборе			<b>Датчик расхода</b>
190	8805-8807	Силовая плата в сборе - <i>замена стандарта</i>		8802-4703	Датчик расхода GT 304
191	8219-7737	Элементы разъемов силовой платы N°. 8219-5151		8802-4705	Датчик расхода GT 305
192	8219-4923	Электрическая плата панели		8802-4709	Датчик расхода GT 306
193	8219-4918	Кабель горелки		8802-4712	Датчик расхода GT 307
194	9531-7384	Вилочные разъемы на 4 контакта для кабеля горелки		8802-4714	Датчик расхода GT 308
195	9531-7395	Вилочные разъемы на 7 контактов для кабеля горелки		8802-4717	Датчик расхода GT 309
196	8219-8964	Кабельный зажим в сборе			
197	9536-5488	Наружный термодатчик			
198	9536-5491	Термодатчик котла			
199	8219-7736	Пакет с резьбовыми деталями для панели управления			
	8218-7764	Пакет с 10 литиевыми батареями			
		<b>ОПЦИИ ДЛЯ ПАНЕЛИ DIEMATIC-m</b>			
200	8805-5576	Электронная карта для варианта плата +термодатчик 1 вентиль			
200	8805-8802	Электронная карта для варианта плата + термодатчик 1 вентиль - <i>Замена стандарта</i>			
201	8218-4720	Разъем для карты N° 8805-5576			
201	8218-4720	Карта для варианта плата +термодатчик 2 вентиля			
202	8805-8801	Электронная карта для варианта плата + термодатчик 2 вентиля - <i>Замена стандарта</i>			

Монтажное предприятие

Станция технического обслуживания

**De Dietrich**   
**T H E R M I Q U E**

BP 30 - 57, rue de la Gare

F - 67580 MERTZWILLER

 +33 3 88 80 27 00 - Факс: +33 3 88 80 27 99

N° IRC : 347 555 559 RCS STRASBOURG

AD 33

---

Фирма DE DIETRICH THERMIQUE постоянно заботится о качестве своих изделий и стремится к их  
усовершенствованию. Поэтому она оставляет за собой право  
в любой момент вносить изменения в характеристики, приведенные в этом документе.



# Монтаж GT 300

Прежде чем приступить к установке Вашего котла, Вы можете по нижеприведенным таблицам проверить наличие всех установок.

**Варианты по выбору сверх основного комплекта поставки, которые могут быть Установлены на котле – см. действующий тариф.**

## ● Корпус котла + принадлежности

- **Котлы, поставляемые с собранным корпусом:** начинать сборку с вида **10**.

Котел GT	304	305	306	307	308	309
Корпус котла в сборе (состав согласно модели) Кол-во	1	1	1	1	1	1
Принадлежности Упаковка ВР 26-Кол-во	1	1	1	1	1	1

- **Котел, поставляемый с разобранным корпусом :**

Котел GT	304	305	306	307	308	309
Передний элемент Упаковки № 8219-0002 - Кол-во	1	1	1	1	1	1
Промежуточный элемент Упаковки № 8219-0001 - Кол-во	2	3	4	5	6	1
Задний элемент Упаковки № 8219-8960 - Кол-во	1	1	1	1	1	1
Набор соединительных тяг	1	1	1	1	1	1
Принадлежности корпуса россыпью 1 упаковка №	ВР 7	ВР 8	ВР 9	ВР 10	ВР 11	ВР 12

## ● Дверца топки

Котел GT	304	305	306	307	308	309
Дверца топки Упаковка ВР 13	1	1	1	1	1	1

## ● Ускорители конвекции

Котел GT	304	305	306	307	308	309
Ускорители конвекции 1 Упаковка №	ВР 16	ВР 17	ВР 17	ВР 113	ВР 113	ВР 113

## ● Кожух

Котел GT	304	305	306	307	308	309
Кожух 1 Упаковка №	ВР 1	ВР 2	ВР 3	ВР 4	ВР 5	ВР 6

## ● Панель управления

Котел GT	304	305	306	307	308	309
Панель управления	Стандартная		FA 3			
	или К		FA 2			
	или DIEMATIC-m Delta		FA 1			

- порядок монтажа:

Порядок монтажа определяется номерами, указанными внизу на рисунках: в случае котлов, поставляемых с **собранным корпусом**, начинайте с рисунка **10**.

- Необходимое оборудование:

- 1 крестообразная отвертка
- 1 молоток
- 1 нож
- плоские ключи № 8, 13, 17, 18, 19
- 1 “пистолет” с клеем
- 1 приспособление “JDTE”, “JDTE Plus” или упрощенный вариант “JD”
- 1 ломик
- 1 пассатижи
- 1 ключ № 45 или монтажный зажим
- 1 сметка

**Примечание** : в комплекте запчастей предусмотрены винтовые детали.

**1**

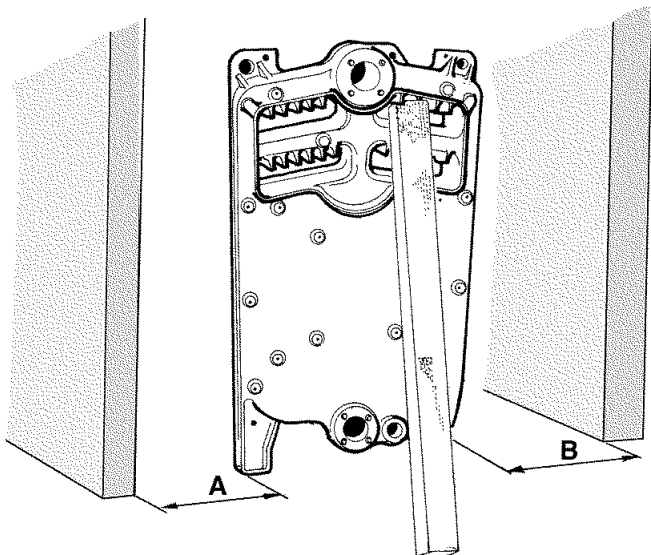

8219-EN-28

- Определить размеры **A** и **B** в соответствии с направлением открытия дверцы топки и длины горелки (см. инструкцию, пункт 2.1)

- Установить задний элемент на раме и подпереть его. При необходимости установить на место регулируемые ножки A (см. пункт 2.2. инструкции).

**-Перед тем, как смонтировать элементы:** проверить, не осталась ли стружка на уровне отверстий. Удалить стружку. Почистить элемент сметкой.

**2**

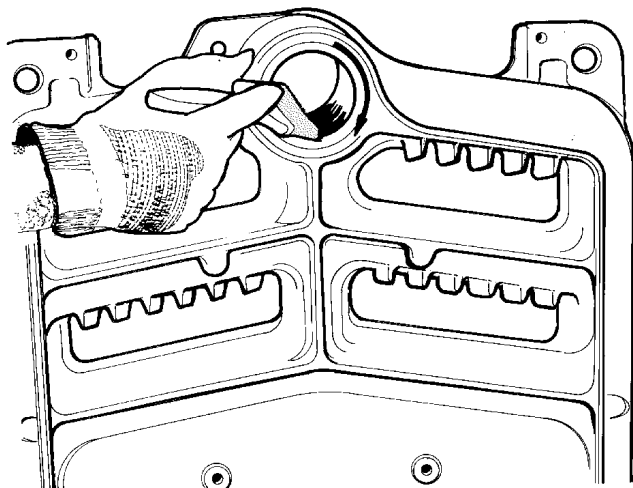

8219-EN-29

**BP 7 - 12**

- Прочистить стандартным синтетическим разбавителем отверстия и ниппели. Покрывать их смазкой из комплекта поставки.

3

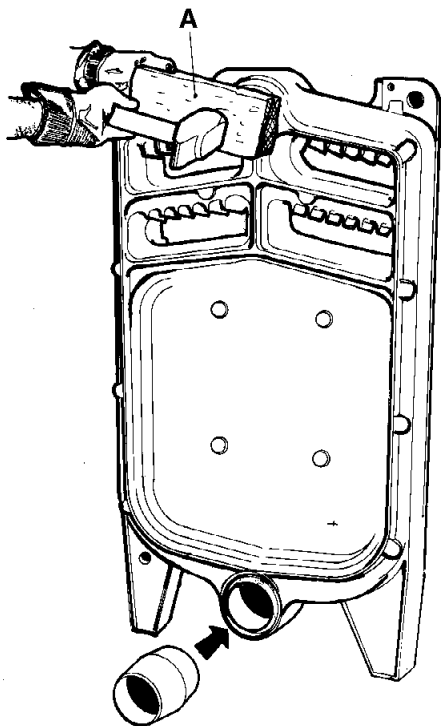

8219-EN-30

- Осторожно ввести оба ниппеля, используя как прокладку деревянный брусок **A**.

4

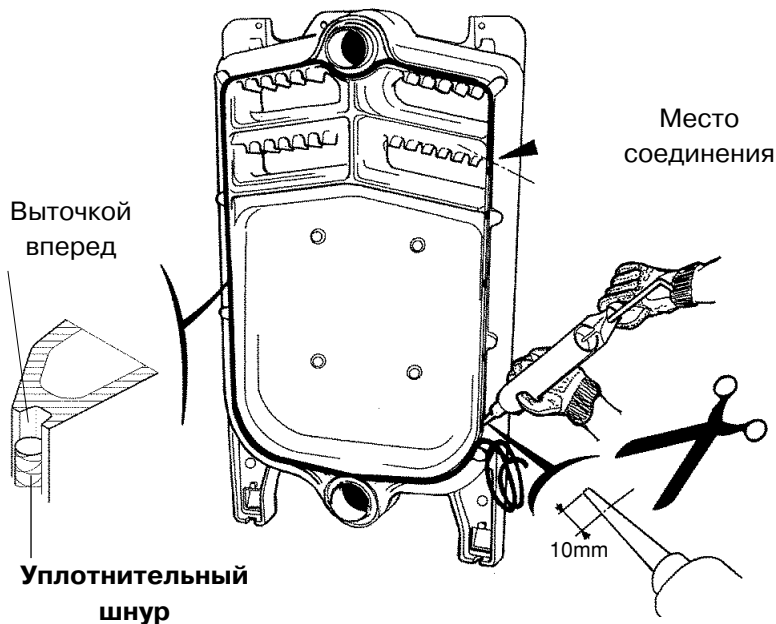

8219-EN-31 D

- Проложить уплотнительный шнур в заднем элементе, прикрепив его в нескольких местах (через каждые 20 см) силиконовым клеем.

- Место соединения должно находиться там, где оно указано на рисунке.

5

Уплотнительный шнур

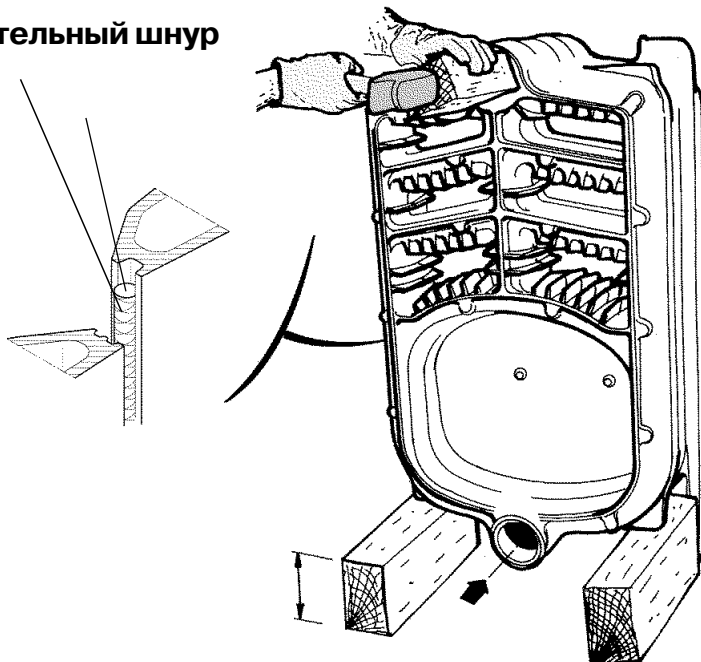

8219-EN-32 A

- Установить 2 деревянных клина высотой 170 мм.

- Повернуть первый промежуточный элемент таким образом, чтобы он оказался напротив заднего элемента, при этом **прижимная канавка должна**

**находиться напротив уплотняющего шнура.**

- С помощью молотка и деревянного бруска одновременно осторожно посадить оба ниппеля заднего элемента, предварительно выровняв ниппели относительно отверстий.

6

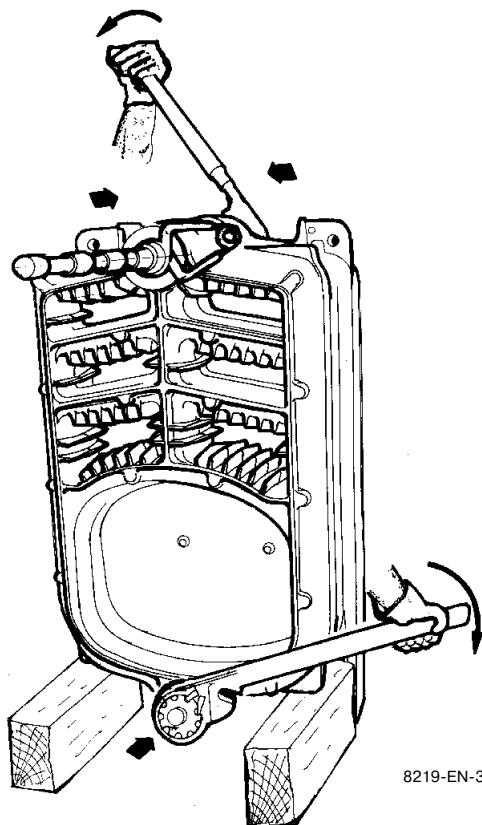

8219-EN-33 B

- Установить на место монтажное приспособление.
- Зажатие производить постепенно так, чтобы сближение верхних и нижних соединений происходило равномерно и одновременно.

7

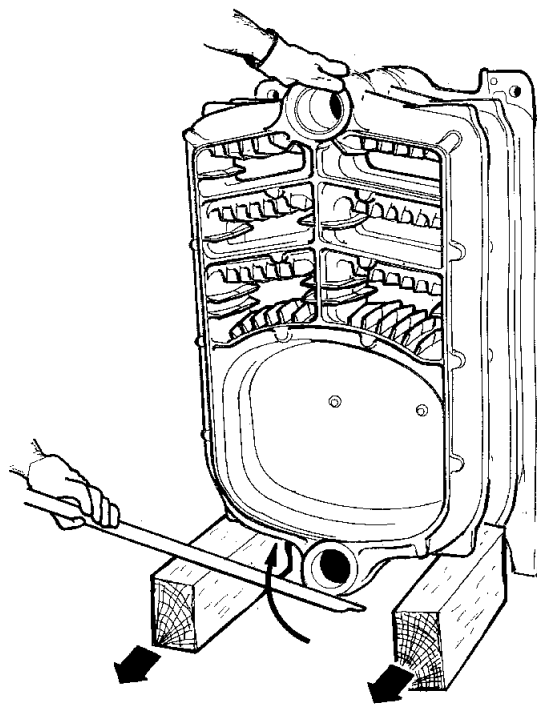

8219-EN-34

- Смонтировать оставшиеся промежуточные элементы (**один за другим**), действуя, как указано на рис. 2, 3, 4, 5 и 6.
- Всякий раз после того, как будут соединены два или три элемента, проталкивать клинья вперед, приподнимая котел с помощью лома.
- Это не требуется в случае котла GT 304.

8

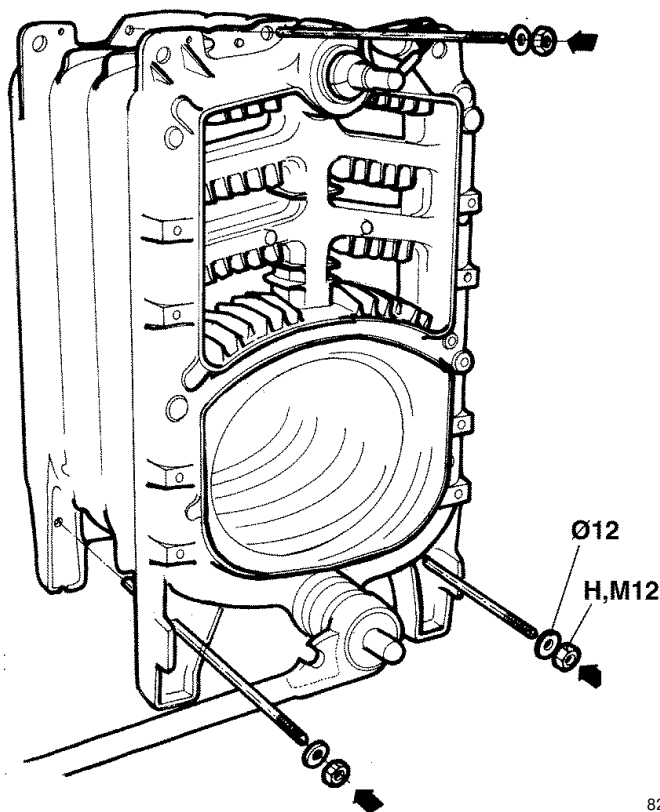

8219-EN-35 C

- Установить на место передний элемент и прижать его с помощью монтажного приспособления: оставить монтажное приспособление на месте.
- Вынуть клинья высотой 170 мм.
- Вставить 3 соединительных стержня (с шайбами диам. 12 и гайками H12 – ключ №19) – момент затяжки – 10 Нм. Шайбы находятся в упаковке с принадлежностями.
- Удалить монтажное приспособление.

## 9 Установка штифтов с резьбой короткой резьбовой частью в элемент

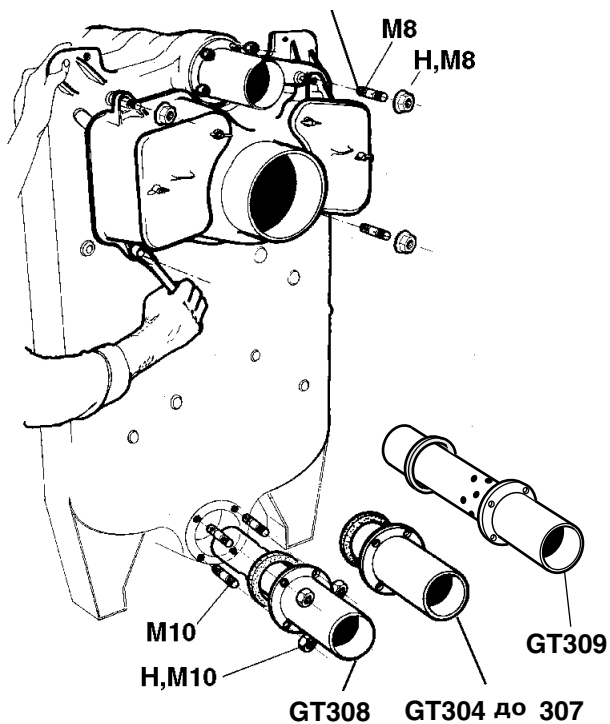

- С помощью пассатижей установить все 4 штифта M8 для оголовка и все 8 штифтов M10 для фланцев. (Самая короткая часть штифта с резьбой должна быть ввинчена в элемент).

- Закрепить выходной и возвратный фланцы с помощью 4 гаек H10 для каждого фланца (ключ №17), вставив внутрь уплотнение. В случае котлов GT 308/309 возвратный фланец заменяется фланцем с водораспределителем.

- Установить отвод дыма в сборе на корпус нагревателя (4 гайки H8 с буртиком – ключ №13).

8219N156

## 10

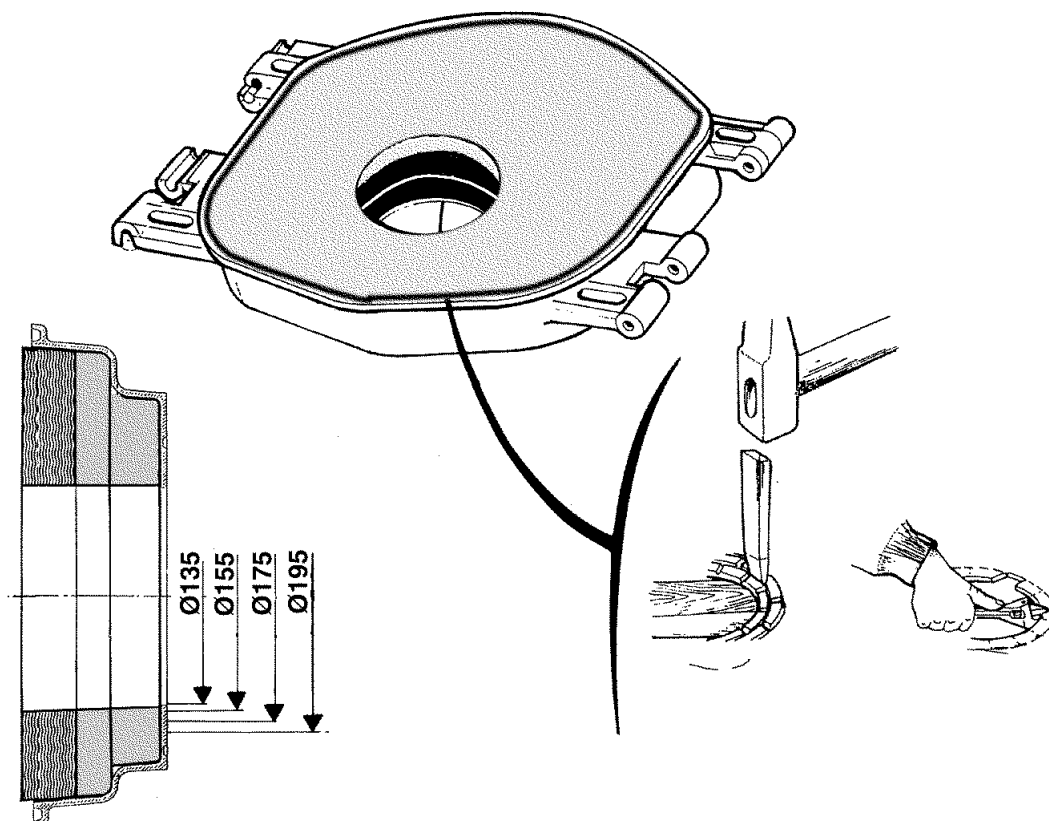

- С помощью зубила снять 1-ый сегмент.

- и следующие сегменты с помощью разводного ключа.

8219-EN-60

- При необходимости увеличить отверстие на дверце топki, следует действовать, как указанона рисунке.

- установить термоизоляцию дверцы топki соответственно горелке.

# 11

## Установка штифтов с резьбой короткой резьбовой частью в элемент

**A** = M 12 x 50

**B** = M 12 x 80

### **BP 13 или BP 26**

- С помощью пассатижей установить штифты **A** и **B** на передней . ( Самая короткая часть штифта с резьбой должна быть ввинчена в элемент).

- Закрепив шарнир **C** дверцы топки справа или слева с помощью 2 гаек H12 и 2 зубчатых шайб DE12 (ключ №19 или 18) в 2 нижних штифтах.

- Установить дверцы топки вместе с осью **D**.

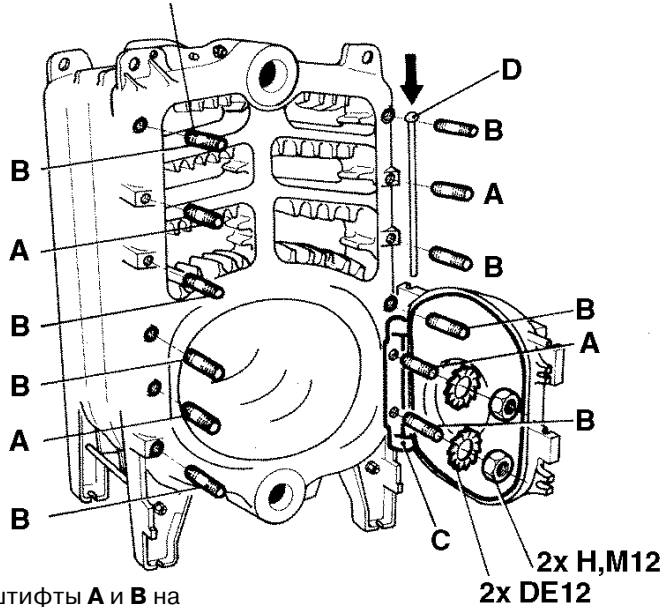

8219-EN-39 B

# 12

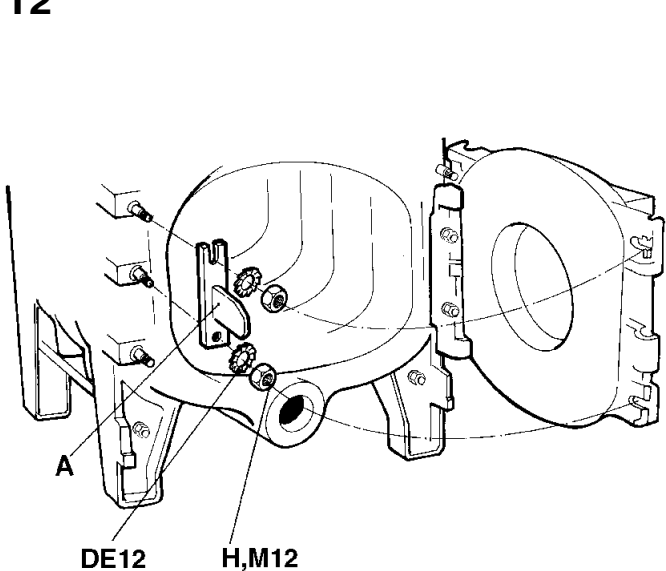

8219-EN-38 A

- Установить направляющую **A** дверцы со стороны, противоположной шарниру, с помощью 2 гаек H12 + зубчатые шайбы DE12.

- Закрепить дверцу топки **B** с помощью 4 гаек H12 и 4 толстых шайб **L** 12 x 32 x 5.

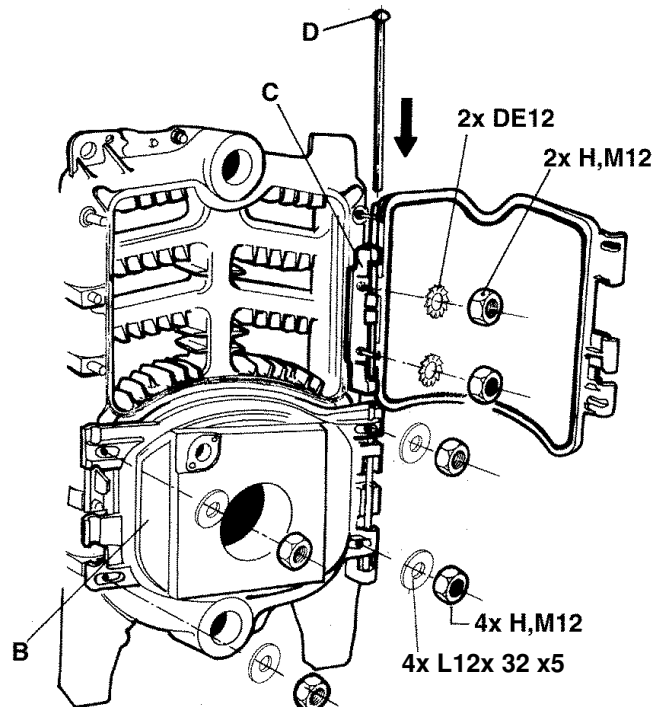

8219N91

- закрепить шарнир **C** дверцы прочистки дымохода справа или слева на 2 нижних штифтах с помощью 2 гаек H12 и 2 зубчатых шайб DE12 (ключ №19).

- установить дверцу прочистки дымохода вместе с осью **D**.

При установке турбулизаторов следите за направлением монтажа

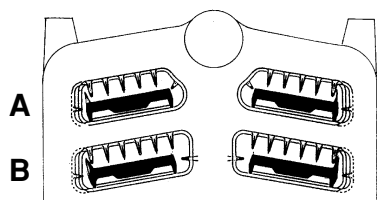

8219EN62A

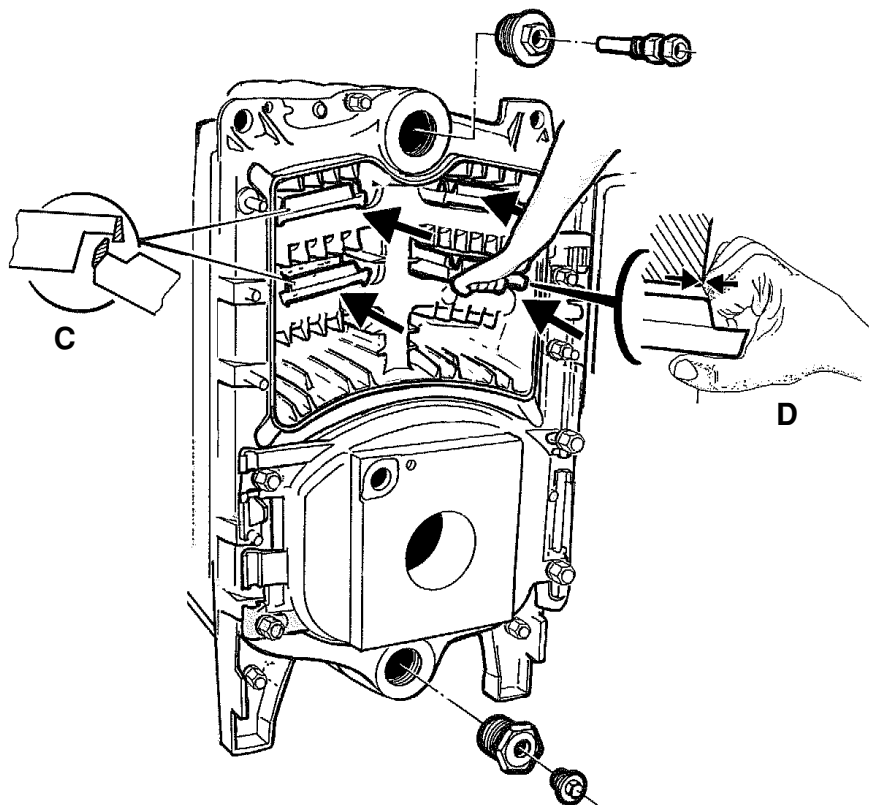

8219N003

Таблица турбулизаторов

Верхние турбулизаторы	Дымоходы	GT 304	GT 305	GT 306	GT 307	GT 308	GT 309
- дл 410	A + B		8	8			
- дл 570	A + B	4			4	4	4

### BP 16, BP 17 и BP 113

монтажный зажим.

- Установить на место нижний переходник 2" 1/2 - 1"1/2 вместе с заглушкой 1" 1/2 и вентиль 1/4 оборота (не входит в комплект поставки) для удаления грязи.

- установить турбулизаторы 4 верхних дымоходов **A** и **B** на место, прикрепив их один к другому, прежде чем ввести в дымоход (см. деталь **C**)

- Не забыть пенку. - Установить верхнюю заглушку вместе с трубкой («палец перчатки») – ключ № 45 или

- Ввести их в дымоход до упора (деталь **D**)

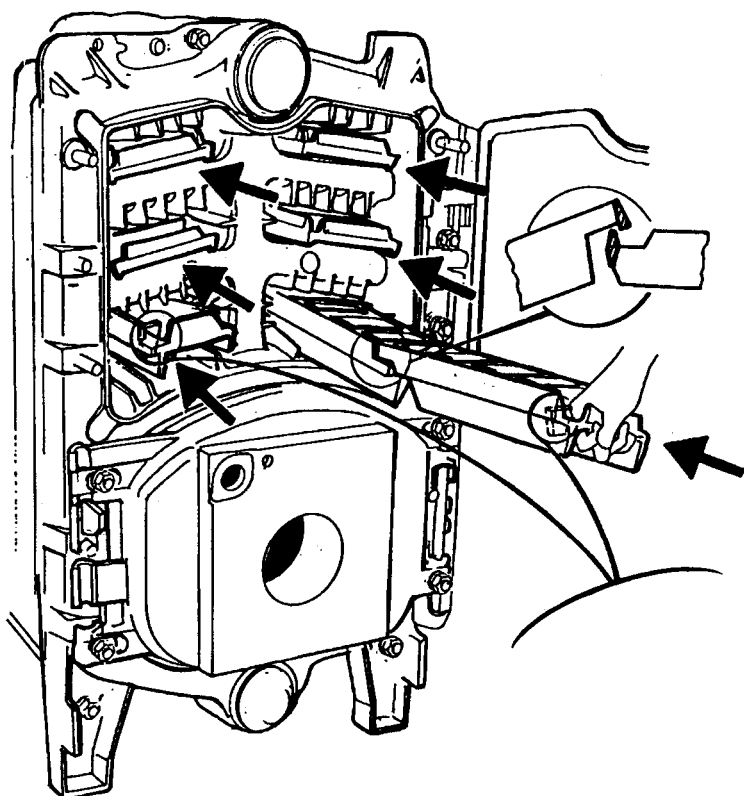

8219N002

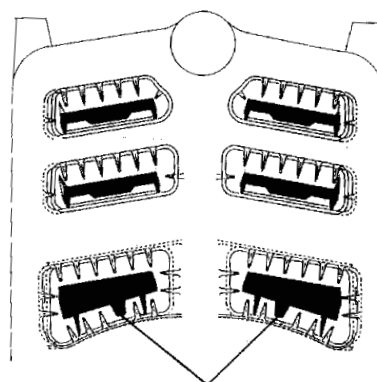

упоры

8219-EN-62 A

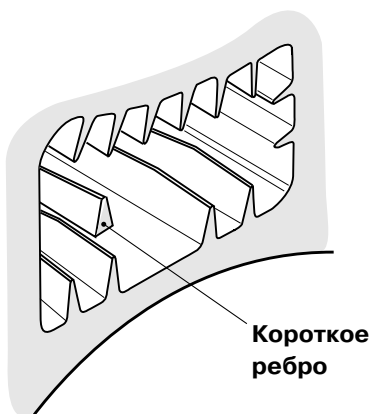
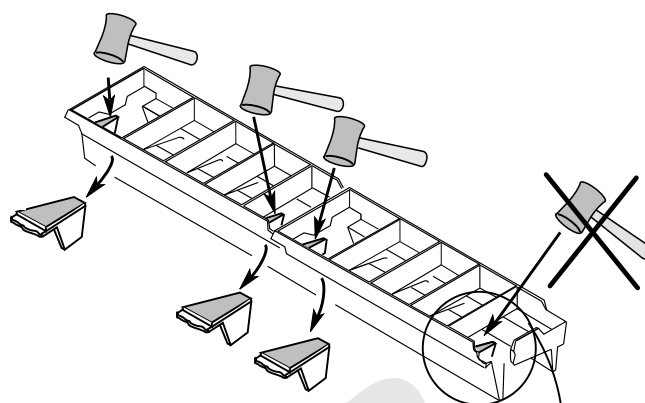
Короткое  
ребро

8219N005

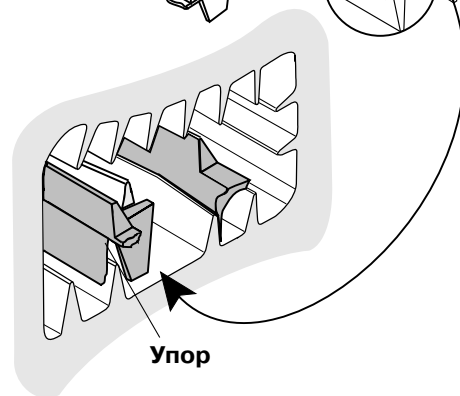

Упор

8219N004

Таблица турбулизаторов

Нижние турбулизаторы	GT 304	GT 305	GT 306	GT 307	GT 308	GT 309
- дл 412	2					
- дл 572		2	2	2	2	2

- Пользуясь, например, киянкой, сломать все упоры турбулизаторов, кроме верхнего (см. чертёж).

- Ввести турбулизаторы двух нижних дымоходов, установив их встык (см. инструкцию, поставляемую вместе с турбулизаторами).

- Закрывать и зафиксировать дверцу (4 гайки Н12 + 4 толстых шайбы L12 x 32 x 5 – ключ №19).

**После выполнения монтажа корпуса специалист по установке оборудования должен провести испытание водонепроницаемости при давлении 7,8 бар.**



## 15 В случае GT 305-306 сделать вырезы

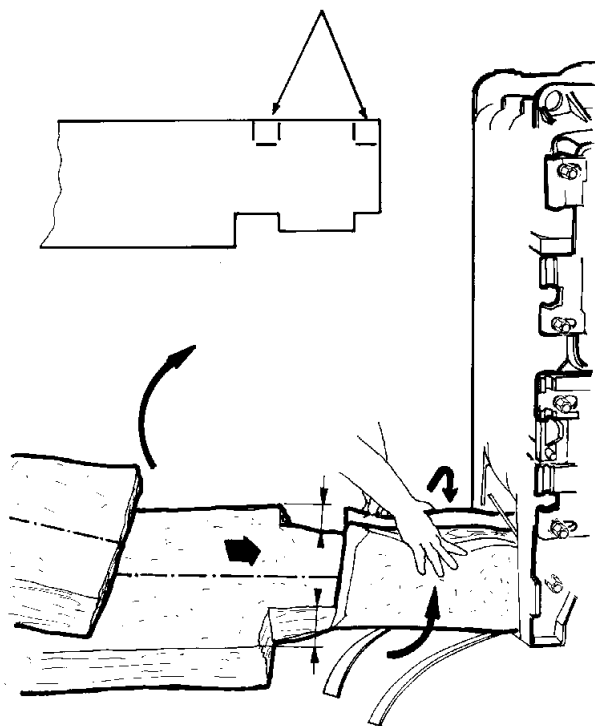

### **BP 1 - 6**

- На пол под котлом положить два ремня Cordostrap.
- Установить на место изоляцию корпуса левой стороной – стекловолокно – наружу (2 части, начиная с GT 308). См. рисунок.

**СПЕРЕДИ**

8219-EN-43

## 16

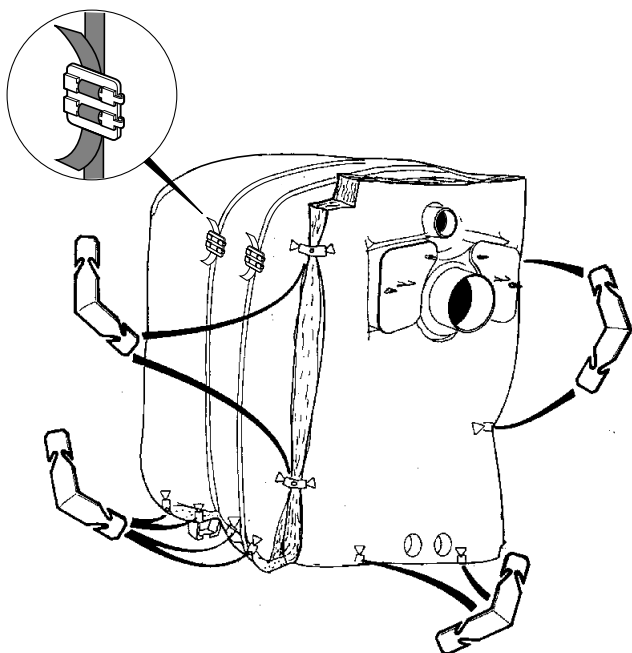

8219N143

- Обвязать изоляцию с помощью двух ремней Cordostrap + пряжки и затянуть.
- Для того, чтобы удерживать изоляцию на месте скрепить ее скобками.
- Установить на место заднюю изоляцию и удерживать ее на месте с помощью крючков, как показано на схеме.

## 17

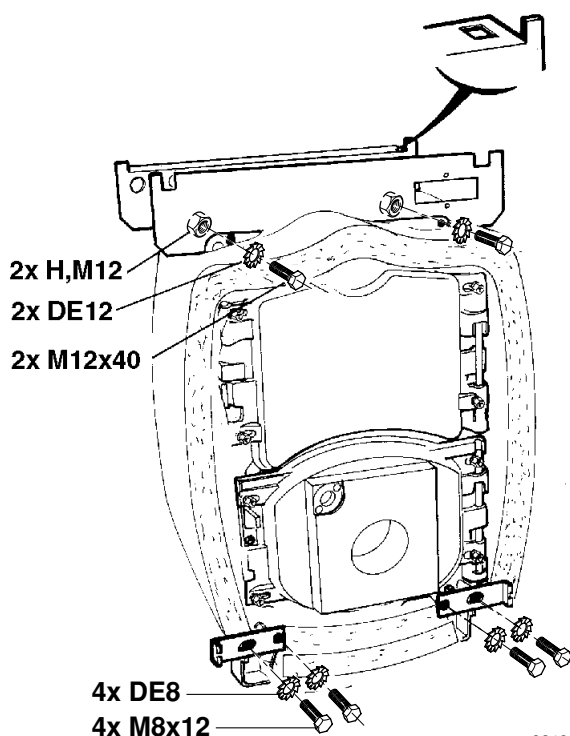

8219-EN-45 B

- Установить верхние крепежные уголки, задний и передний, с помощью 2 винтов M12 x 40, 2 гаек H12 и 2 зубчатых Ж 12 и нижние лапки с помощью 4 винтов M8 x 12 и 4 зубчатых шайб DE8 ключ №13.

18

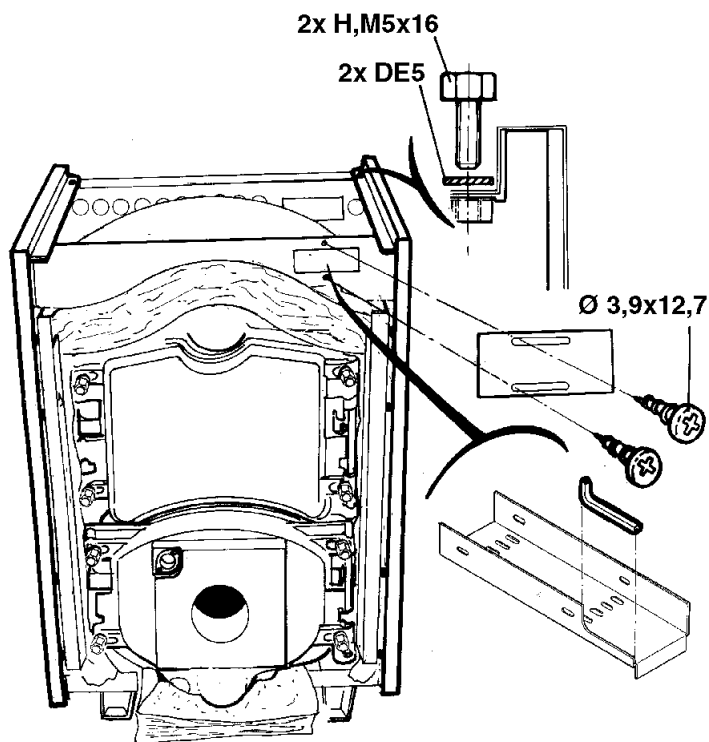

8219-EN-47

- Подвесить боковые панели на перекладинах. Не забыть поместить изоляцию позади этого защитного приспособления.

- Привинтить боковые панели к перекладине (2 винта M5 +2 шайбы DE5 – ключ №8).

- Пропустить между перекладинами кабеле- провод и положить резиновую профилированную прокладку

- Закрепить заглушку кабелепровода на передней перекладине с помощью 2 винтов Ж 3,9 x 12,7.

19

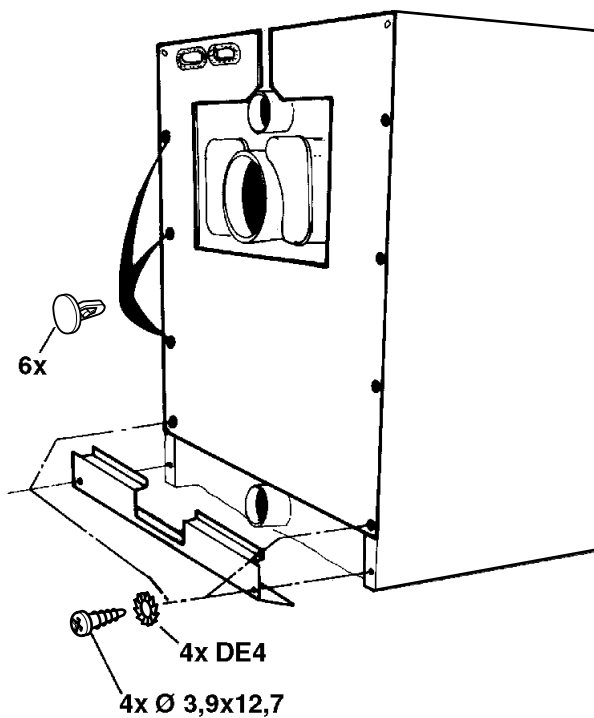

8219-EN-54 A

-Установить верхнюю заднюю панель (6 скоб) +2 винта Ж 3,9 x 12,7 + зубчатые шайбы.

-Установить нижнюю заднюю панель (2 винта Ж 3,9 x 12,7 + зубчатые шайбы DE4 крестообразная отвертка).

20

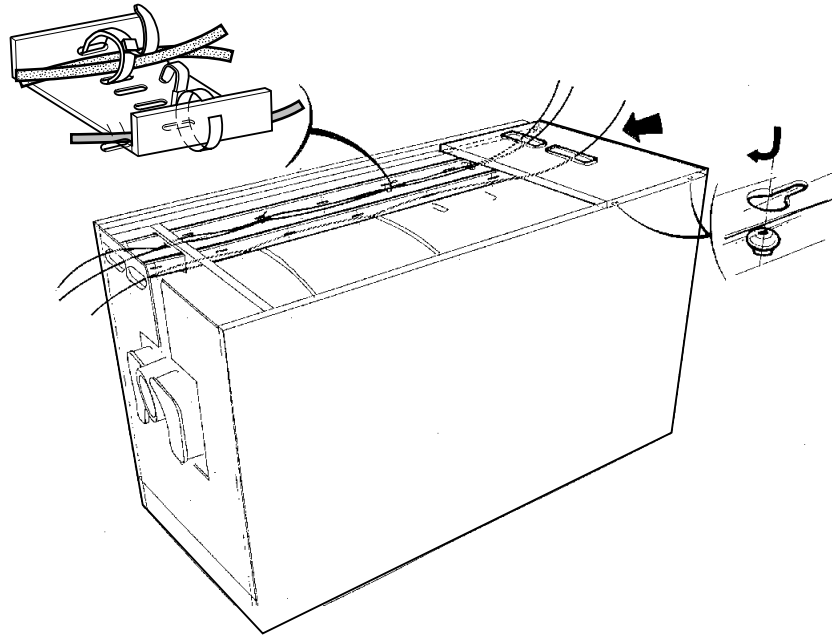

8219-EN-48

- Подвесить переднюю крышку, используя гнезда боковых панелей.
- Пропустить разные соединительные кабели через отверстия в задней панели, кабели должны проходить по кабелепроводам (кабели 230 В с одной стороны, кабели датчика – с другой) и вывести их на переднюю

панель через прорези в передней крышке. (См. инструкцию по эксплуатации и подключению для панелей управления стандартной К или DIEMATIC-m Delta).

21

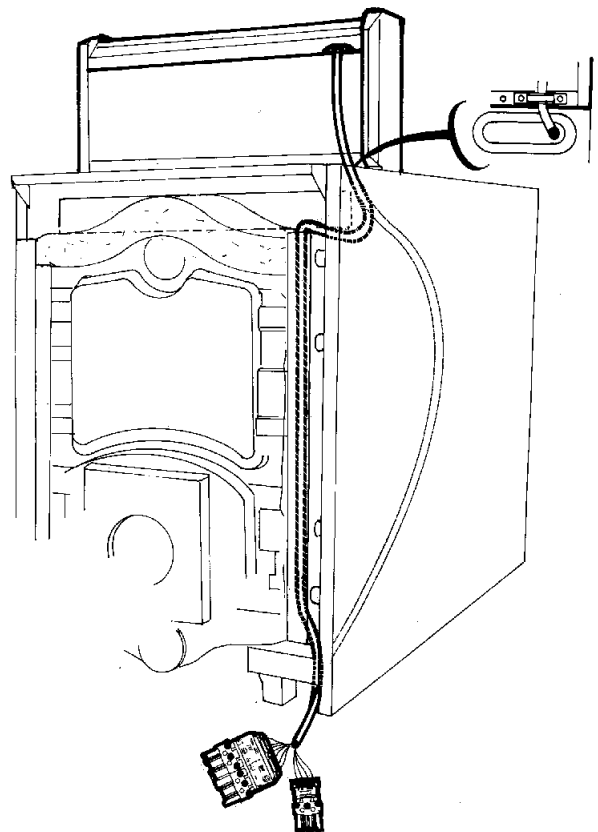

### **FA 1, FA 2 или FA 3**

- Поставить панель управления, открыть ее (см. Рис. 24 или 25 в зависимости от панели) и пропустить кабель горелки через отверстие, предусмотренное в крышке, и спустить к горелке по складке в правом листе защитной изоляции (если кабель слишком длинный, протолкнуть его назад между боковой панелью и изоляцией).

8219-EN-49

22

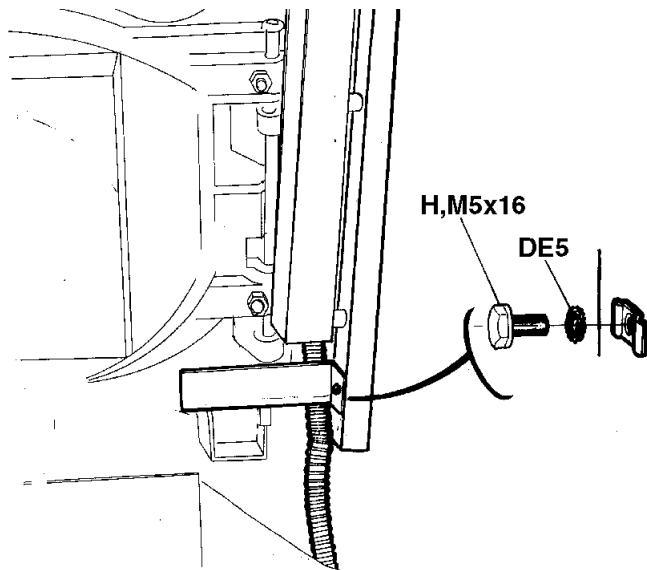

8219-EN050

- Прикрепить винтами уголки к боковым панелям (2 зубчатые шайбы DE5 + винт M5 – ключ №8). Кабель горелки должен проходить позади уголка.

23

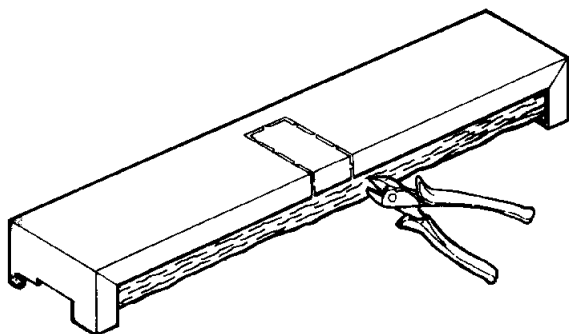

8219-EN-63

- Прикрепить нижнюю маску-рамку.  
- При необходимости сделать надрез.

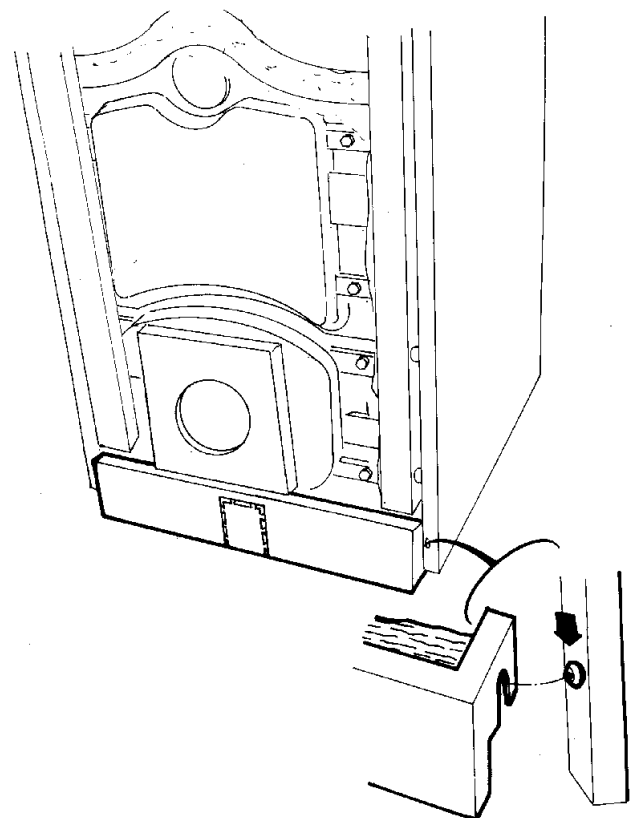

8219-EN051

24a

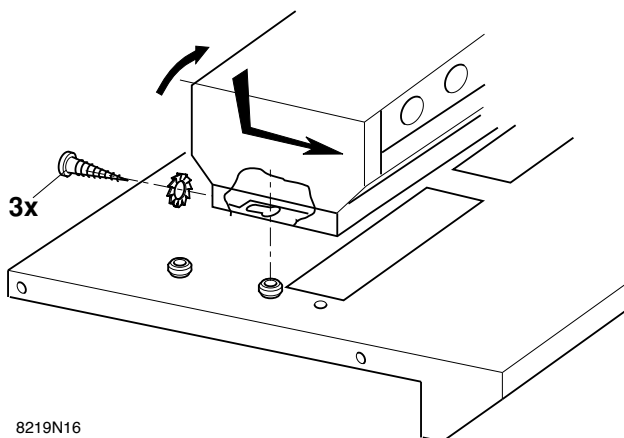

8219N16

#### Стандартная панель управления

- Установить панель управления в передние гнезда.
- Открыть ее, вывернув все три винта сзади.

24b

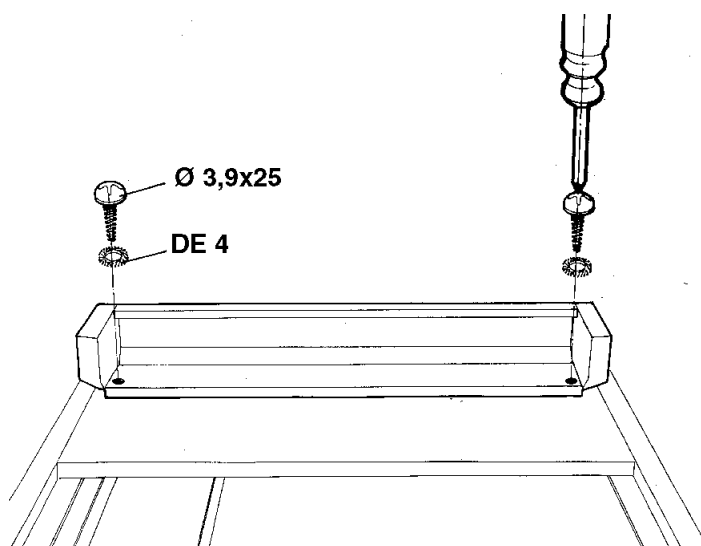

8219-EN-65

#### Стандартная панель управления

- Привернуть панель сзади к крышке с помощью 2 винтов  $\varnothing 3,9 \times 25$  + зубчатые шайбы (крестообразная отвертка).

24c

#### Стандартная панель управления

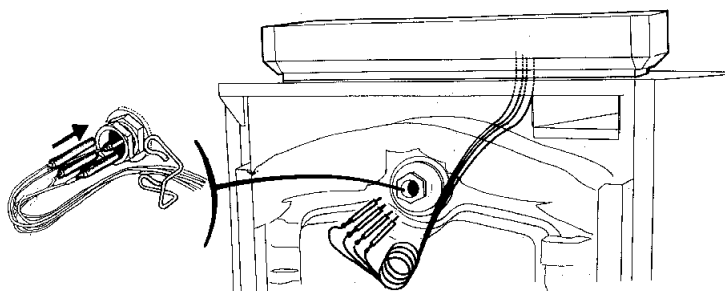

8219-EN-66

#### Стандартная панель управления

- Осторожно развернуть и вывести разнообразные патроны панели управления, пропустив их через отверстие в передней крышке. Ввести их в трубку ("палец перчатки") и удержать на месте с помощью пружины.

## 25a

### Панели управления K и DIEMATIC-m Delta

СЗАДИ

СПЕРЕДИ

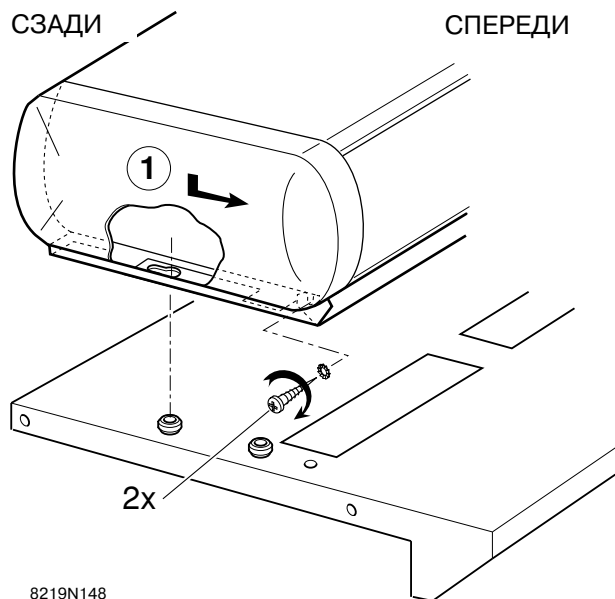

- Установить панель управления в задние гнезда.

- Открыть ее, вывернув оба винта спереди.

## 25b

### Панели управления K и DIEMATIC-m Delta

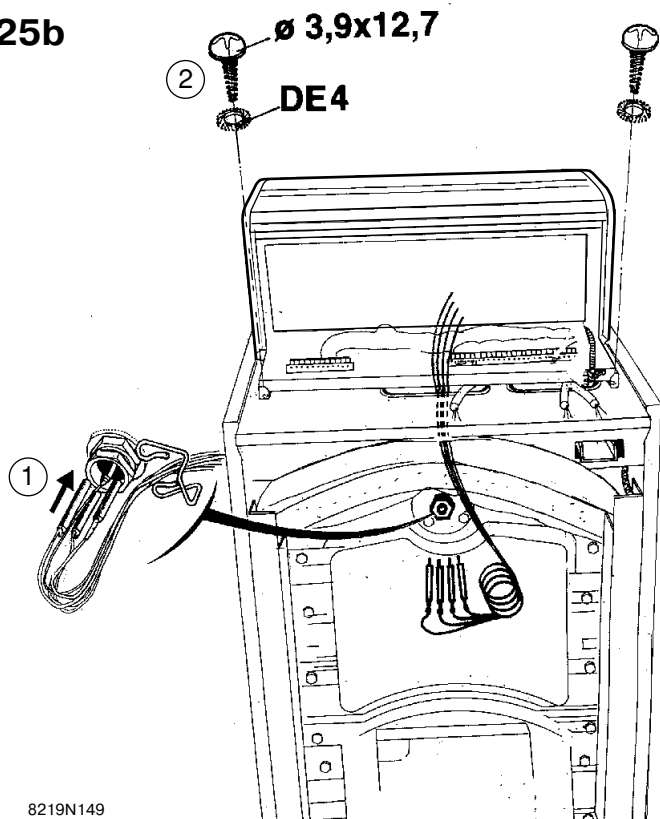

- Осторожно развернуть и вывести разнообразные патроны панели управления, пропустив их через отверстие в передней крышке. Ввести их в трубку ("палец перчатки") и удержать на месте с помощью пружины.

- Привернуть панель сзади к крышке с помощью 2 винтов  $\varnothing 3,9 \times 12,7$  + зубчатые шайбы (крестообразная отвертка)

## 26

### ЭЛЕКТРИЧЕСКИЕ СОЕДИНЕНИЯ

-Выполнить электрическое подключение к клеммным колодкам, предусмотренным для этой цели внутри панели управления - См. поставленную с панелью управления инструкцию.

-Закрывать панель управления (2 винта + зубчатые шайбы).

27

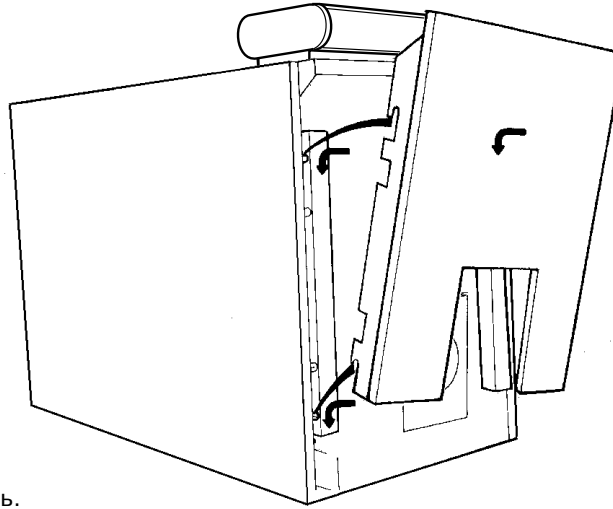

- Навесить переднюю панель.

8219N150

28

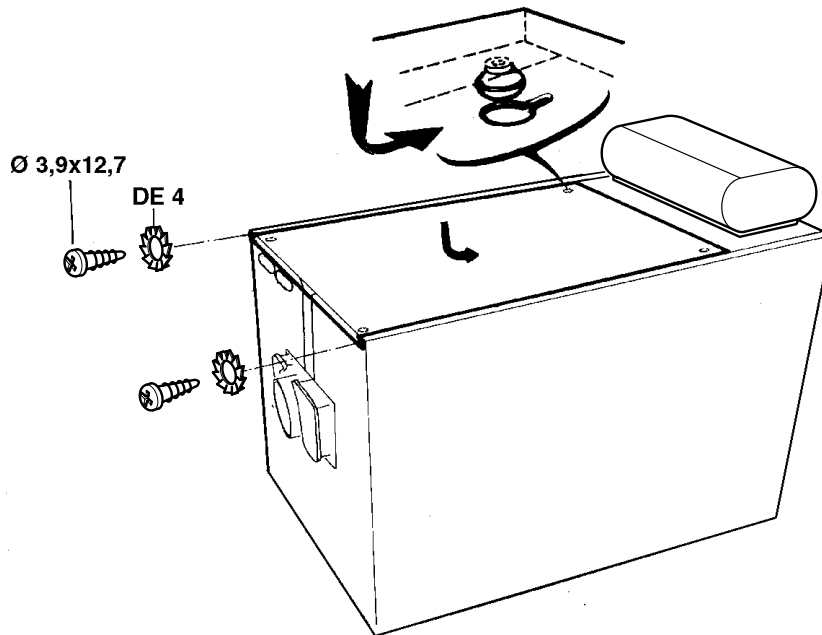

- Навесить заднюю крышку и закрепить ее сзади с помощью 2 винтов 3,9 x 12,7 + зубчатые шайбы DE 4.

8219N151

29

- Приклеить фирменную бирку, этикетку ЕЭС и этикетку в соответствии с ГОСТом к обшивке котла на видное место.

(1) 00 = 2000, 01 = 2001,...

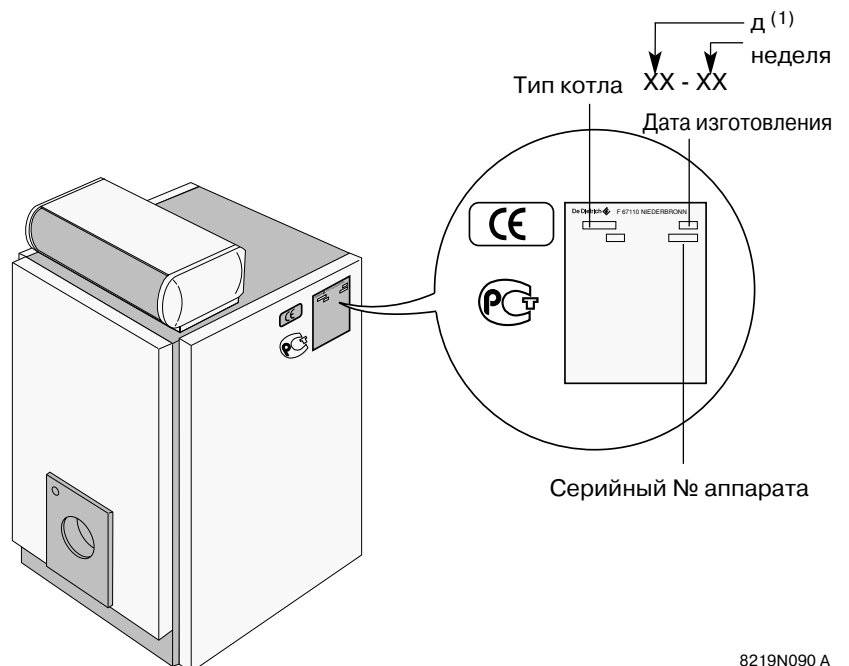

8219N090 A

Монтажное предприятие

Станция технического обслуживания

**De Dietrich**   
**T H E R M I Q U E**

BP 30 - 57, rue de la Gare

F - 67580 MERTZWILLER

 +33 3 88 80 27 00 - Факс: +33 3 88 80 27 99

N° IRC : 347 555 559 RCS STRASBOURG

AD 33

---

Фирма DE DIETRICH THERMIQUE постоянно заботится о качестве своих изделий и стремится к их  
усовершенствованию. Поэтому она оставляет за собой право  
в любой момент вносить изменения в характеристики, приведенные в этом документе.